



Schéma d'implantation

PLW 6011

PLW 6111

Lisez **impérativement** ce mode d'emploi et la documentation de service avant d'installer et de mettre en service votre appareil. Vous vous protégerez et éviterez de détériorer votre matériel.

fr - FR, BE, CH

M.-Nr. 11 206 310

Consignes d'installation

- Autorisation d'installation** Seuls des **électriciens / plombiers** habilités sont autorisés à installer le laveur selon les instructions d'installation.
Le laveur doit être installé conformément aux normes et directives en vigueur, aux dispositions légales et directives sur la prévention des accidents.
Seul le service après-vente de Miele ou une entreprise spécialisée agréée par Miele est autorisé(e) à **mettre en service** et à réaliser des formations.
- Conditions liées à l'environnement** Il est conseillé de n'installer que des meubles pour applications professionnelles à proximité du laveur afin de prévenir tout dommage causé par la condensation.
- Installation** Le laveur doit être installé sur un sol bien plat.
- Raccordement électrique** Le raccordement électrique doit être effectué en conformité avec la réglementation en vigueur, les prescriptions de sécurité au travail et les normes applicables. Posez le câble d'alimentation en veillant à le protéger des influences thermiques.
Raccordez le laveur-désinfecteur de préférence à l'aide d'une **prise**, pour faciliter le contrôle de sécurité électrique lors de la mise en service ou lors des interventions de maintenance.
En cas de **raccordement fixe** du laveur-désinfecteur, il faut installer un interrupteur principal équipé d'un dispositif de disjonction phases et neutre. L'interrupteur principal doit avoir une ouverture de contact d'au moins 3 mm.
La prise et l'interrupteur principal doivent être facilement accessibles une fois le laveur-désinfecteur installé.
- Liaison équipotentielle et terre** Pour améliorer la sécurité il est vivement conseillé d'installer un **interrupteur de protection contre les courants de court-circuit (30 mA)** en amont. Etablissez une liaison équipotentielle. Une vis de branchement de **taille M8** est disponible au dos du laveur. **La liaison équipotentielle et la terre doivent être raccordées avant la mise en service !**

Raccord d'évacuation d'air

Utilisez un condenseur vapeur si vous évacuez dans la pièce. Si la température et l'humidité de l'air dans la pièce sont critiques, vous pouvez également raccorder le laveur à un système d'évacuation externe. Empêchez le condensat de retourner dans le laveur. Installez au point le plus bas un système d'aération et d'évacuation de l'eau de condensation.

Le tuyau d'évacuation doit pouvoir résister de manière durable à des températures élevées (**95°C**). Utilisez soit de l'acier inoxydable A304 (V2S), du polypropylène (PP) ou un plastique approprié pour créer le conduit d'évacuation.

En cas de raccordement à un système d'évacuation externe, il faut éviter le retour de l'air évacué. Installez un **dispositif anti-refoulement** correspondant. Les conduits d'évacuation d'air de plusieurs appareils ne doivent pas être réunis ! **Évacuez individuellement** plusieurs laveurs.

Interface RS232

Une **interface de série RS232** située au dos de l'appareil est disponible pour transférer les données de process à une imprimante ou à un logiciel externe de traçabilité.

Le câble n'est **pas** compris dans la livraison. Le raccordement et l'installation doivent satisfaire à la norme **IEC 62368**.

Caractéristiques techniques

Branchement électrique 400 V / 50 Hz

Tension (à la livraison)	3N AC 400V/50Hz
Consommation	8,25 kW
Fusible	3 x 16 A
Câble d'alimentation, diamètre min.	5 x 2,5 mm ²
Longueur du câble d'alimentation	2 m
Oscillation de tension max. admissible	+/- 10%

Eau froide

Longueur du tuyau de raccordement eau froide	2 m
Température max.	15 °C
Dureté de l'eau max. admissible sans adoucisseur d'eau (Pour une dureté de l'eau supérieure à 4°dH, il faut utiliser un adoucisseur d'eau. Le raccordement à un système de dosage est présent.)	4 °dH
Pression d'écoulement minimale	200 kPa
Pression maximale	800 kPa
Débit volumétrique	12 l/min
Filetage de raccordement côté installation selon DIN 44991 (à joint plat)	3/4 pouce

Eau chaude

Longueur tuyau de raccordement	2 m
Température max.	60 °C
Dureté de l'eau max. (Pour une dureté de l'eau supérieure à 4°dH, il faut utiliser un adoucisseur d'eau. Le raccordement à un système de dosage est présent.)	4 °dH
Pression d'écoulement minimale	100 kPa
Pression maximale	800 kPa
Débit volumétrique	12 l/min
Filetage de raccordement côté installation selon DIN 44991 (à joint plat)	3/4 pouce

Eau déminéralisée

Longueur tuyau de raccordement eau déminéralisée	2 m
Température max.	60 °C
Dureté d'eau max.	0,8 °dH
Pression d'écoulement minimale	100 kPa
Pression maximale	800 kPa
Débit volumétrique	12 l/min
Filetage de raccordement côté installation selon DIN 44991 (à joint plat)	3/4 pouce

Vidange

Température de l'eau de vidange	93 °C
Ouverture de paroi pour conduit des eaux usées	40 mm
Point central de l'ouverture dans le mur (hauteur au-dessus du sol fini)	0,7 m
Débit volumétrique temporaire max. de la vidange	50 l/min

Évacuation d'air

Débit évacuation d'air	150 m ³ /h
Température moyenne / temporaire max.	30 / 40 °C
Humidité relative de l'air moyenne / temporaire max.	70 / 100 %
Perte de pression max. admissible évacuation d'air	100 kPa

Unité de séchage et filtre HEPA (uniquement PLW 6011)

Débit volumétrique nominal	35 m ³ /h
Chute de pression initiale, nominale	120 kPa
Diamètre moyen	0,2 µm
Pression barométrique	996 mbar
Température	23,5 °C
Humidité relative de l'air	54 %
Efficacité MPPS	99,995 %

Pied

Nombre de pieds de la machine	4
Réglage en hauteur	0-30 mm
Diamètre du socle	45 mm

Émission de chaleur dans la pièce d'installation

par rayonnement en fonctionnement PLW 6011	0,44 kWh
par rayonnement en fonctionnement PLW 6111	0,35 kWh

Conditions d'installation

Température ambiante admissible	5-40 °C
Humidité relative de l'air	20-90 %
Hauteur d'installation max. au-dessus du niveau de la mer	2000* m

* Il existe des équipements spécifiques pour les altitudes plus élevées

Caractéristiques techniques

Caractéristiques machine PLW 6011

Hauteur	1715 mm
Largeur	650 mm
Profondeur	687 mm
Poids net	192 kg
Charge au sol en marche	-2000 N
Charge max. au sol	250 daN/m ²
Largeur de chargement minimale de l'appareil avec palette de transport	945 mm
Profondeur de chargement minimale de l'appareil avec palette de transport	840 mm
Hauteur de chargement minimale de l'appareil avec palette de transport	1860 mm
Niveau sonore	< 70 dB

Caractéristiques machine PLW 6111

Hauteur	1870 mm
Largeur	650 mm
Profondeur	687 mm
Poids net	251 kg
Charge au sol en marche	-3260 N
Charge max. au sol	400 daN/m ²
Largeur de chargement minimale de l'appareil avec palette de transport	945 mm
Profondeur de chargement minimale de l'appareil avec palette de transport	840 mm
Hauteur de chargement minimale de l'appareil avec palette de transport	2110 mm
Niveau sonore	< 70 dB

Abréviations

EL	Raccordement électrique	PA	Liaison équipotentielle
KW	Raccordement à l'eau froide	AW	Raccordement de la vidange
VE	Raccordement à l'eau déminéralisée	HF	Filtre HEPA
NW	Raccordement réseau et à une imprimante (en option)	AL	Raccord d'évacuation d'air
F	Pieds de la machine		

PLW 6111 Dimensions

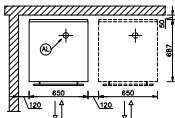
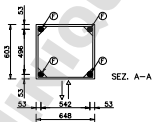
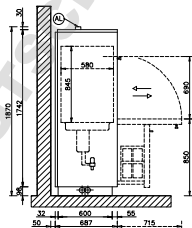
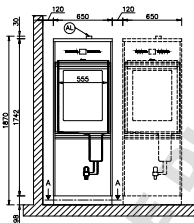

PLW 6111 Raccordements supérieurs

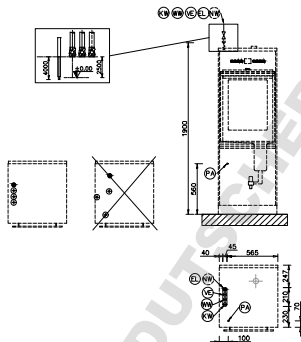

PLW 6111 Raccordements inférieurs

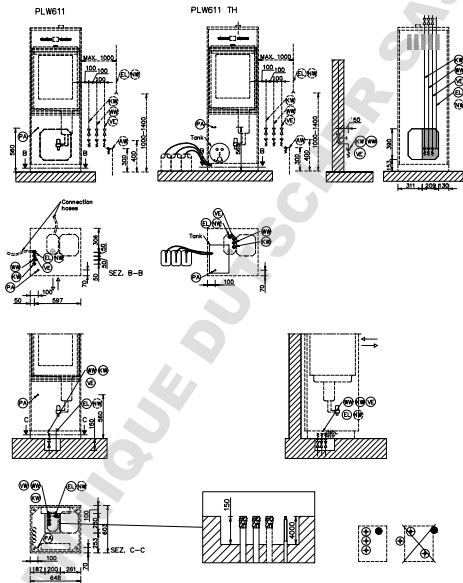

PLW 6111 Clapet / pompe de vidange

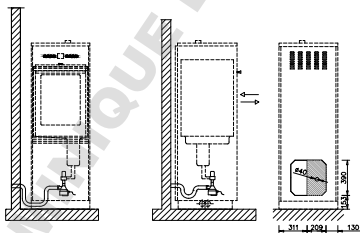
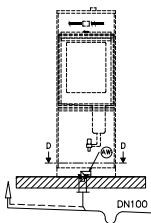

PLW 6111 Évacuation d'air

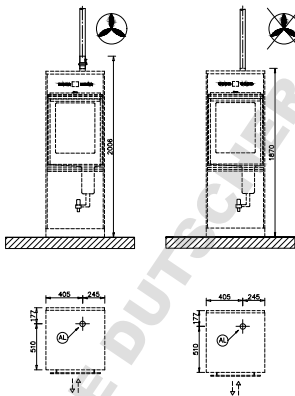

Miele
PROFESSIONAL

Steelco S.p.A.
Via Balegante, 27
31039 Riese Pio X (TV)
Italy

Sous réserve de modifications / Date de création: 09.12.2019

M.-Nr. 11 206 310 / 00

PLW 6011

PLW 6111