

Caractéristiques générales

Entièrement réalisé en acier inoxydable 304 RB, désignation européenne X5CrNi 18/10, finition poli brillant. Grande stabilité, entretien aisé.

Plateaux emboutis à bords tombés épaisseur 12/10^{ème} - piétement tube Ø 25 mm, 2 poignées de poussée. **Livré démonté**

Charge maximale : 60 kg répartis sur les plateaux.



Réf. **941**

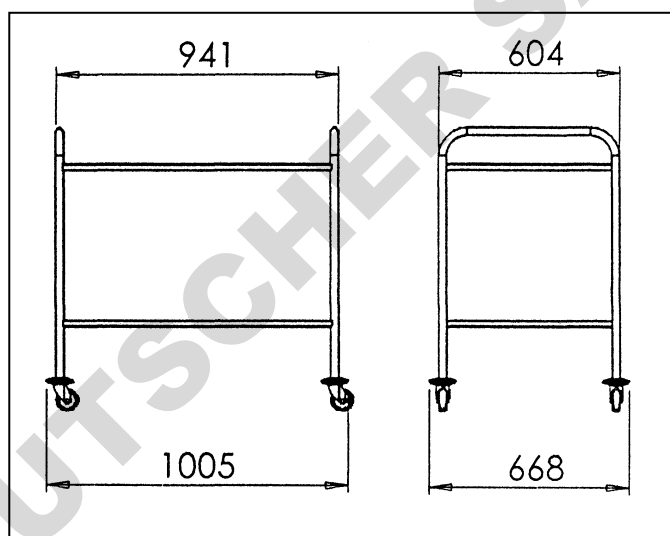

Déplacement

4 Roues Ø 75 mm, monture acier zingué, avec galets pare-chocs caoutchouc gris, annulaires Ø 95 mm.

Dimensions

Hauteur totale : 945 mm
Longueur hors tout : 1005 mm
Largeur hors tout : 668 mm.
Plateaux : 900 x 600 mm
Hauteur des plateaux par rapport au sol : 300 et 820 mm

Réf. **945**, version avec galeries



Possibilité de roues antistatiques (AS) et / ou 2 roues à frein (F) en option.

