

Schutzvermerk nach DIN 34 beachten. Copyright reserved according to DIN 34AD-zeichnung - Manuelle Änderungen nicht erlaubt.

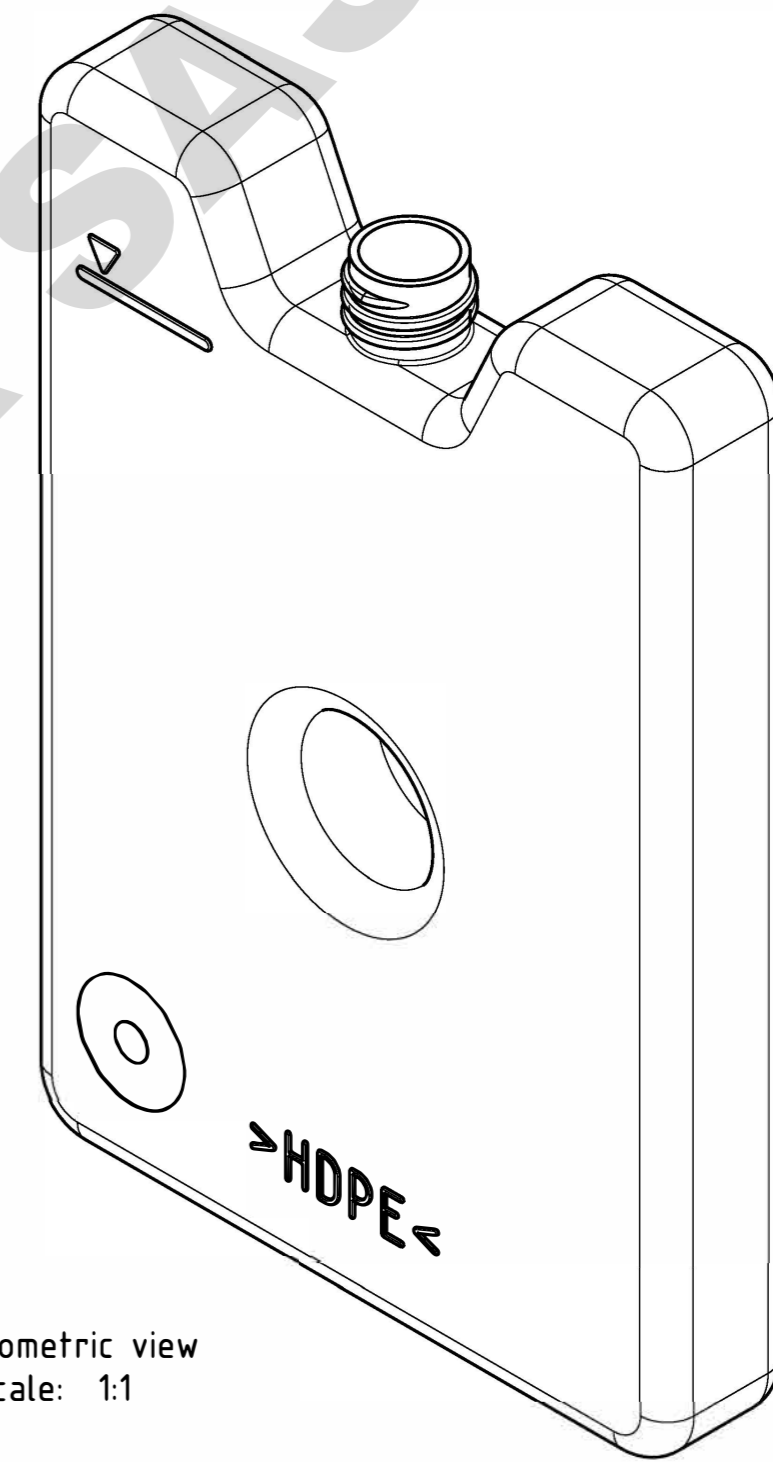
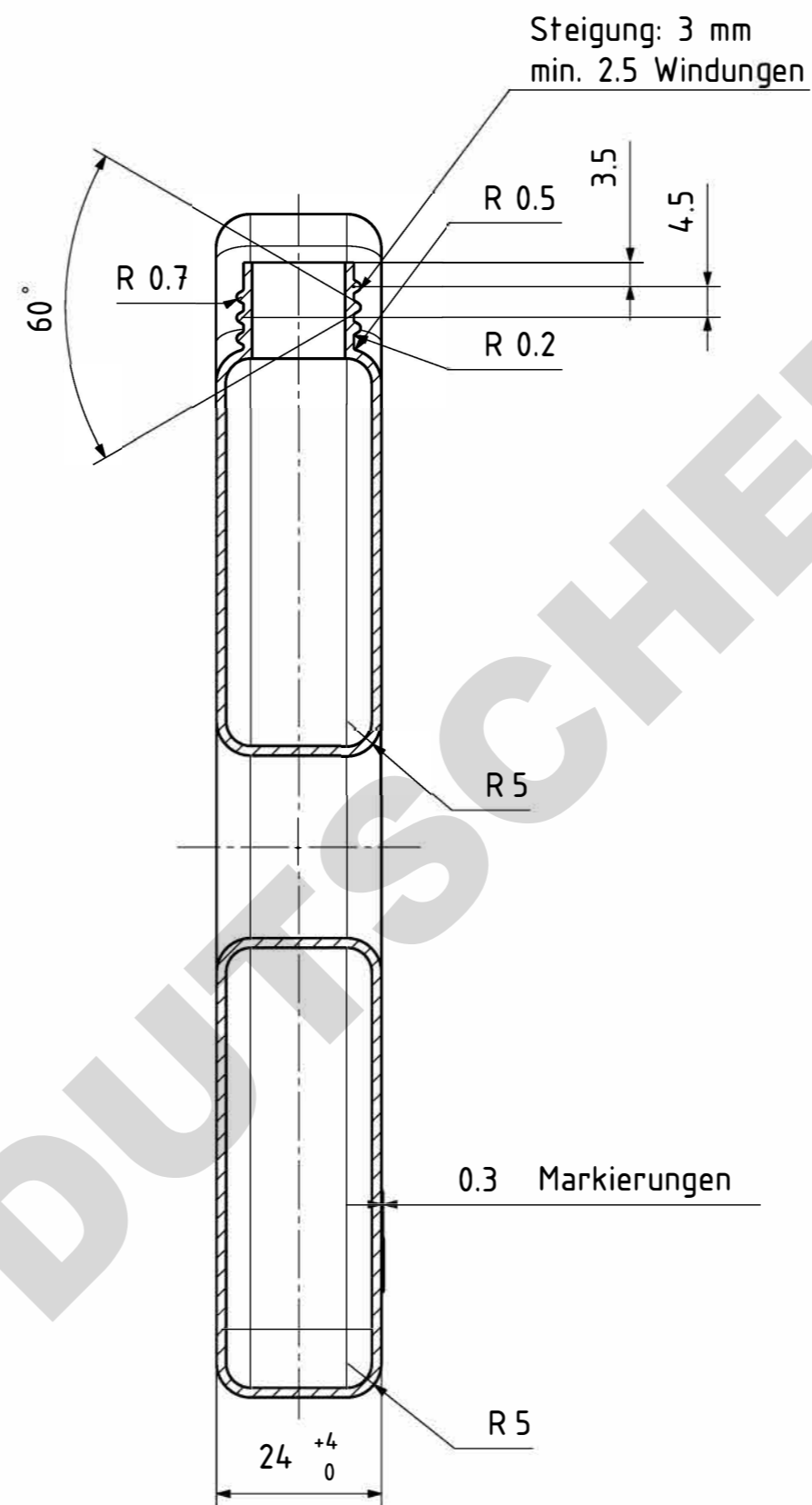
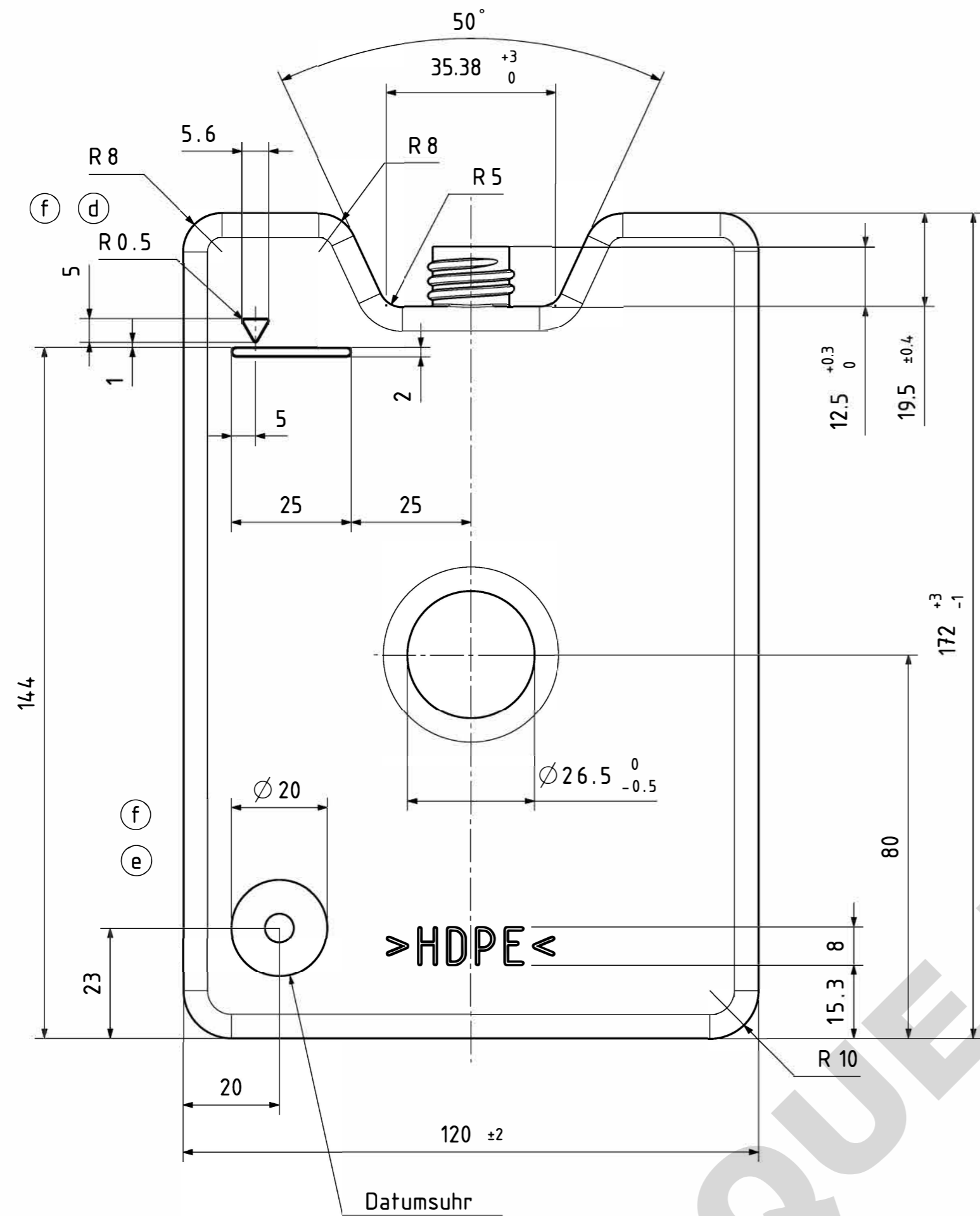

Ice-pack according to:
 PQS Specification reference: E05/JP01.1
 PQS Product verification protocol: E05/IP01-VP.1

Mindestwandstärken an Flächen, Ecken und Radien: 0.4 mm

Masse: 68 g +0 -3

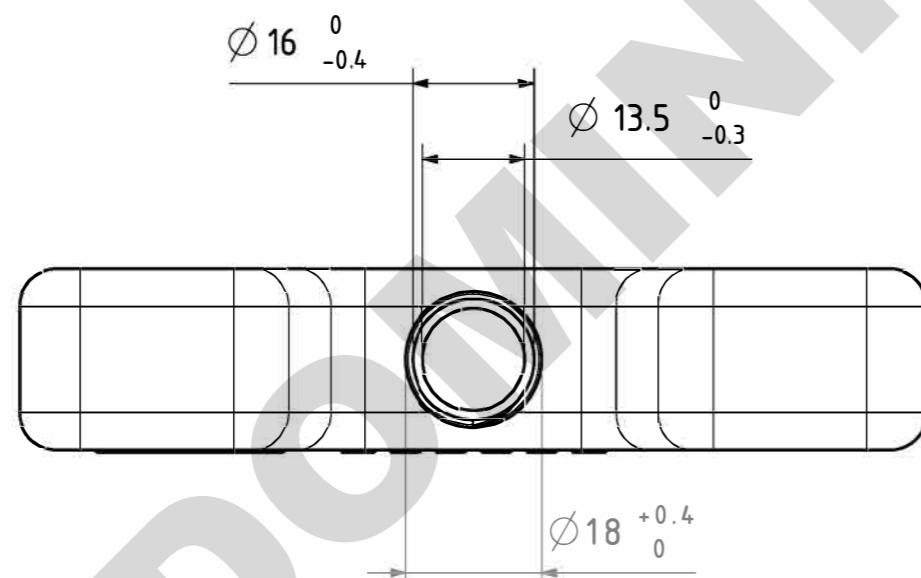

(e) (g) (h)

Werkstoff: Werkstoff: Euromaster ANTIUV PE 5E9-2232 - natur transparent				Teile- / Zeichnungs-Nr.	
<input type="checkbox"/> Masse werden bei Abnahme besonders geprüft				Masstab 1 : 1	
h	Werkstoff geändert	22.11.10	NG	Format A2	
g	Werkstoff und Toleranz geändert	02.06.10	UWS	Ersatz f.: gl. Nr.	
f	Anpassungen Lieferant	24.02.10	NIG	Gezeichnet Geprüft Genehmigt	Datum Name Freimass- toleran- zen nach ISO 2768
e	PQS Anpassungen	08.10.09	NIG		
d	Fuellmarkierung zusätzl.	09.07.09	NIG		
c	Neue Zeichnung A2 statt A3	12.07.04	NIG	Ers. durch: -	
b	Siebdruck entfällt	29.07.92	MIB	Blatt 1 v. 1	
a	einseitig Siebdruck	18.02.86	FJE		
index	Änderung	Datum	Name	Ice-Pack Nennvolumen 0.3 l Nr. 292 8508 02	