

CE PLAN ANNULE ET REMPLACE LE PLAN DE FABRICATION N° :

INDICE : . . .

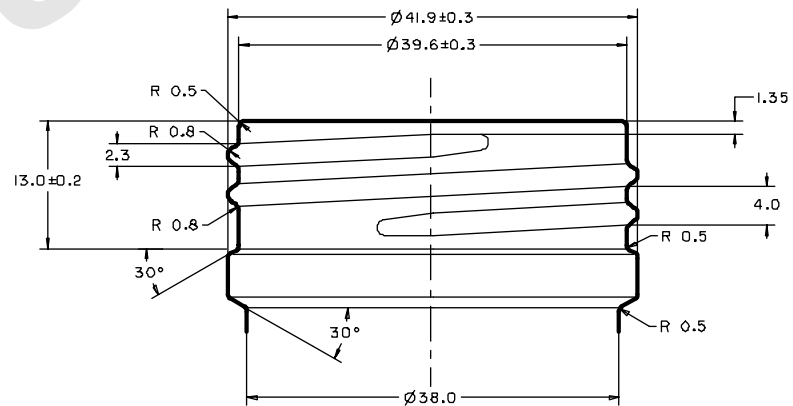
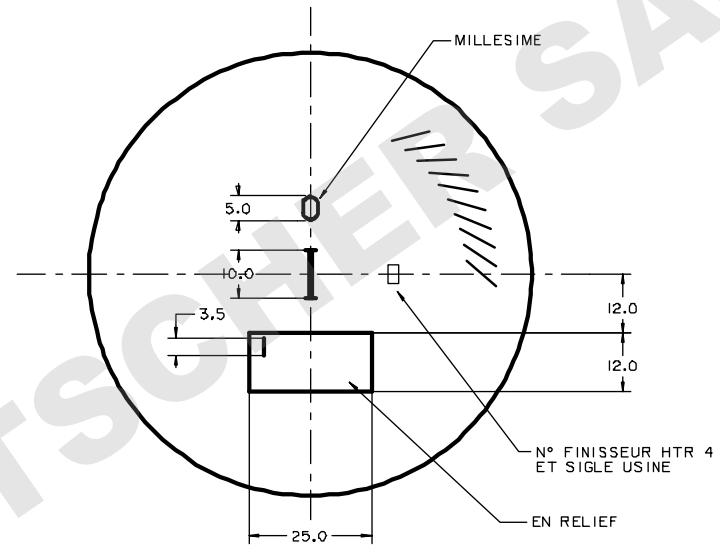
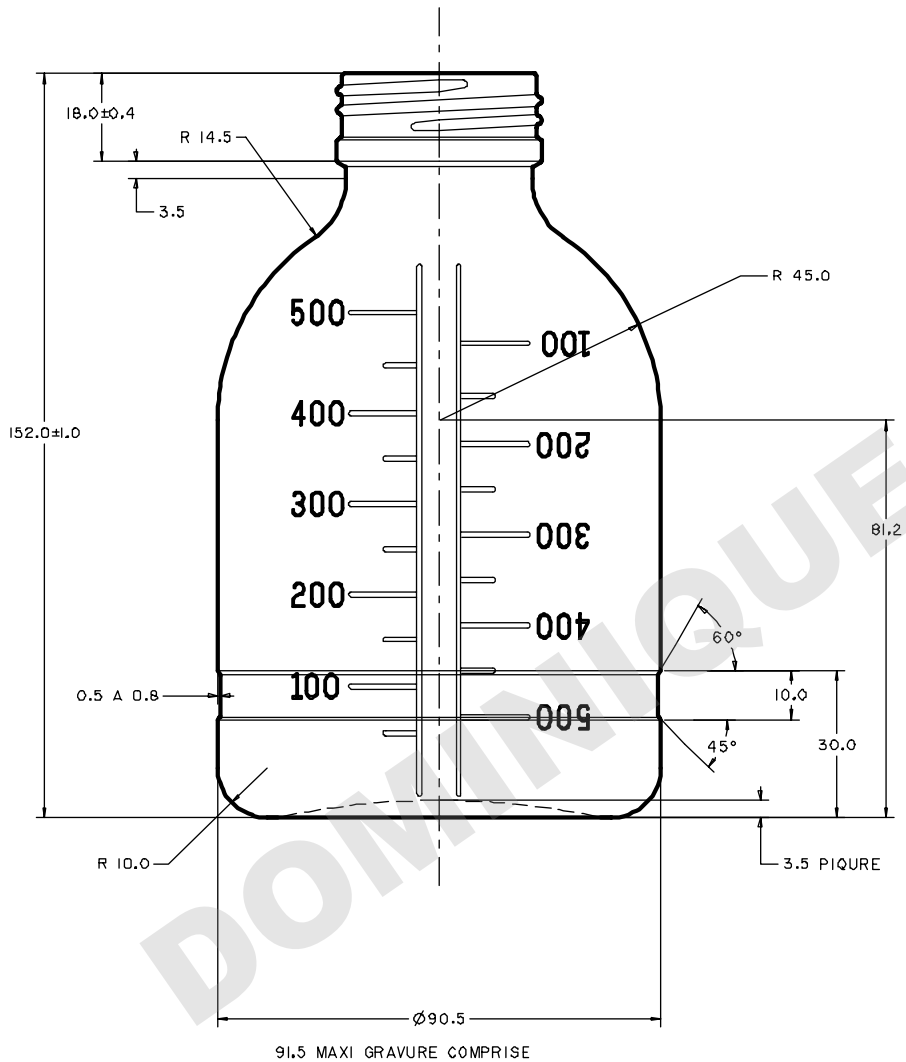

| | | | | | | | |
|--|----------|------|--------------------------------------|-----------------|--------|---------------|---|
| S | . | . | . | . | . | . | . |
| R | . | . | . | . | . | . | . |
| Q | . | . | . | . | . | . | . |
| P | 11-01-90 | JC | REPLACER GRAVURE SGD PAR SIGLE USINE | 00168 | 13 | | |
| N | 17-07-78 | STP | PRECISE DENOMINATION BAUE | 00168 | 13 | | |
| REP | DATE | NOTE | MODIFICATIONS | N MOULE | INDICE | | |
| BAGUE : PLASMA DE 40 | | | POIDS : 359 | GRAMMES ENVIRON | | MOULE | |
| Ø OUVERTURE : 30 ± 0.4 SUR 1 MM PROFONDEUR | | | CONTENANCE RB : 580 | ML ± ENV ML | | 00168 | |
| Ø MINI INTERIEUR COL : 27,5 | | | 500 ML A LA MARQUE | | | | |
| SGD | | | SAINT-GOBAIN DESJONQUERES | | | MACHINE 100 | |
| | | | PLASMA AFNOR 500 | | | DATE 22-11-66 | |
| | | | | | | PF | |
| | | | | | | 5934 | |

CE PLAN EST NOTRE PROPRIETE ET NE PEUT ETRE REPRODUIT OU COMMUNIQUE A DES TIERS SANS NOTRE COMMENTEMENT

SUITE A PLAN N° :

REF :

MOTIF :