

33 1 40 90 36 61

Ce plan annule et remplace le plan de fabrication N° Indice U=-0.2 | V= 320.7

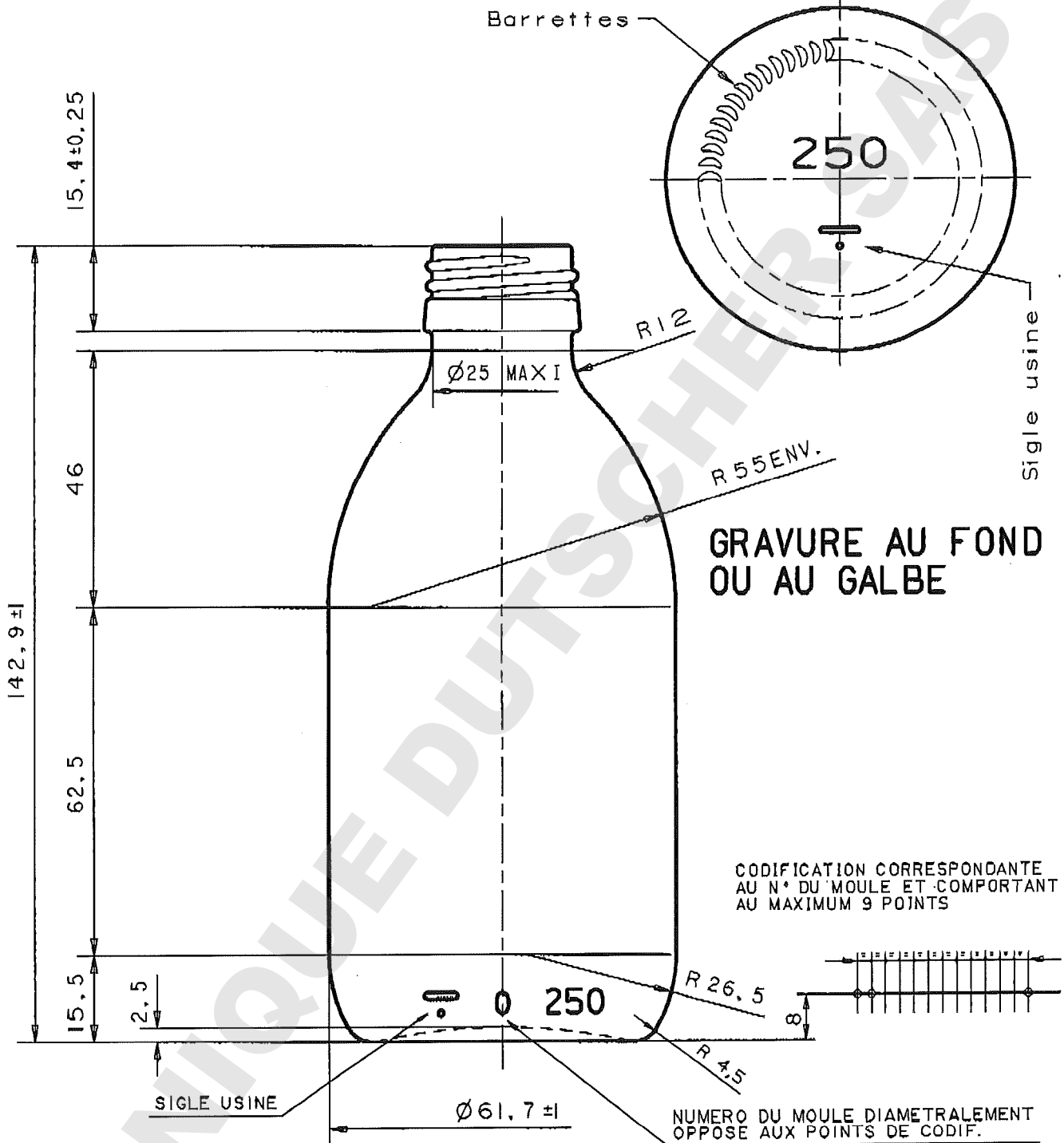

E	12.05.05	/	PORTE ANNOTATION GRAVURE	52475	01
D	21.11.91	/	Normalise suivant CETIE EV 21	52475	01
C	05.02.90	/	REPLACE LE MOLETAGE PAR DES BARRETTES, PORTE N° DU MOULE AU CORPS	52475	01
B	06.11.84	/		52475	01
O	03.02.84	/		52475	99
REP	DATE	NOTE	MODIFICATIONS	N° MOULE	INDICE

BAGUE: Pilferproof n° 28	POIDS: 140 Grammes environ	MOULE 52475
Ø OUVERTURE: 20 ± 0.3 sur 1 mm de profondeur	CONTENANCE R.B.: 260 ml. ± 4.8 ml.	
Ø M.I.C.: 16		



SIROP ALPHA 250 ml.

DATE: 07.03.84	P.F. 68599	Ø	B
		P	B
		E	

Suite a plan N° / Ref. Motif:

84.03.506