

# Armoire pour produits chimiques CS-CLASSIC-F modèle CS.195.105.F

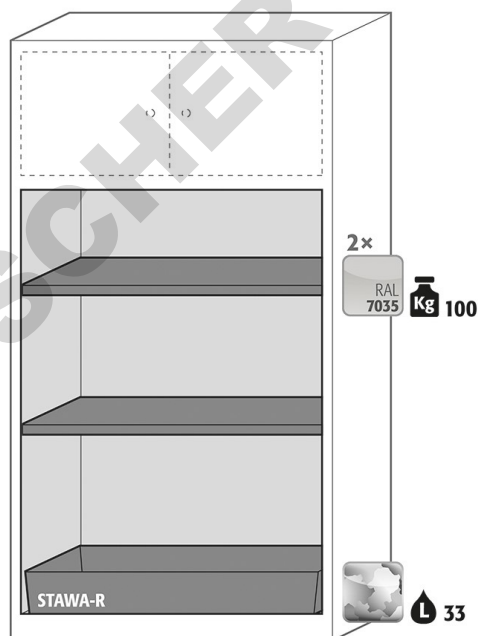

## Code article:

30848-040-30853

## Configuration

### Modèle

- ✓ Armoire pour produits chimiques avec box de sécurité type 30
- ✓ Armoire haute avec portes battantes
- ✓ Avec serrure à cylindre (intégrée à la poignée rotative)
- ✓ Version F - avec coffre de sécurité type 30
- ✓ Pieds réglables intégrés
- ✓ Ligne C-LINE
- ✓ Groupe modèle CS-CLASSIC-F
- ✓ Modèle CS.195.105.F
- ✓ NF EN 16121/16122
- ✓ Dimensions Extérieur : L x P x H (mm) 1055 x 520 x 1950

✔ Dimensions Intérieur : L x P x H (mm) 995 x 495 x 1835

### Couleur

- ✔ corps gris anthracite (RAL 7016)
- ✔ avec portes battantes en jaune sécurité (RAL 1004)

### Équipée avec

- ✔ 2 x étagère, capacité de charge: 100 Kgs, tôle d'acier revêtement époxy
- ✔ 1 x bac de rétention au sol, volume: 33 Litres, tôle d'acier galvanisé

### Caractéristiques techniques

---

Dimensions l x P x H extérieures	1055 x 520 x 1950 mm
Dimensions l x P x H intérieures	995 x 495 x 1835 mm
Poids	166,5 kgs
Renouvellement de l'air 10 fois	9 m <sup>3</sup> /h
Press. diff. (renouv. de l'air 10 fois)	2 Pa
Renouvellement d'air 30 fois	10 m <sup>3</sup> /h
Charge répartie	460 kg/m <sup>2</sup>
Charge maximale	600 kgs
Capacité de charge d'étagère (uniformément répartie)	100,00 kgs
Capacité du bac de rétention au sol	33,00 Litres
ecl@ss 5.1.4	21-10-04-07
ecl@ss 9.1	40-06-90-90
ecl@ss 10.0	40-06-90-90
ecl@ss 11.0	40-06-01-03
ecl@ss 8.1	40-06-01-03

---

---