

Conservateur coffre -35°C, 215 litres



Informations produit

- › Appareil qualifiable selon FD X15-140, conforme "Bonne Pratique de Laboratoire".
- › Refroidissement statique $-40^{\circ}\text{C} \pm 5^{\circ}\text{C}$.
- › Température réglable de -45°C à -5°C .
- › Dégivrage manuel avec orifice d'évacuation des condensats en fond de cuve.
- › Système "stop givre" pour limiter la formation du givre et permettre une réouverture plus facile du couvercle.
- › Carrosserie en acier avec traitement epoxy blanc anti corrosion.
- › Cuve en aluminium blanc avec angles arrondis.
- › Isolation polyuréthane haute densité épaisseur 120mm (injectée sans HFC).
- › Couvercle avec serrure et système d'ouverture compensée.
- › Poignée robuste en aluminium.
- › Eclairage LED intégré dans le couvercle.
- › Passage de cuve $\varnothing 10\text{mm}$ pour mise en place d'une ou plusieurs sondes externes GTC (Gestion Température Centralisée) PT100.
- › Régulation électronique avec affichage & réglage par pas de 1°C .
- › Alarme température haute/basse visuelle et sonore (seuils réglables).
- › Alarme ouverture de porte visuelle et sonore.
- › Contact libre de potentiel (NO/NF) pour le raccordement à un système de contrôle à distance.
- › Sauvegarde des 3 dernières alarmes de température avec indication de la date de l'heure et de la durée.
- › Sauvegarde des 3 dernières coupures de courant avec indication de la date de l'heure et de la durée.
- › Sauvegarde de la température mini et maxi.
- › Possibilité d'équiper avec paniers fils superposables (en accessoires).
- › Fluide propre R-290.

Avantages



+ Cartographie de contrôle

Afin de garantir les performances de stabilité et d'homogénéité de la température d'air à l'intérieur de l'enceinte, tous les appareils sont cartographiés suivant la procédure FDX15-140 à l'aide de 9 capteurs de températures à réaction rapide.



+ Régulation électronique COMFORT+

La commande électronique Comfort+ permet un réglage précis de la température au 1/10 de degré et embarque de nombreuses fonctionnalités pour garantir le plus haut niveau de sécurité. (voir page info complète)



+ Relais d'alarme

Les enceintes sont équipés d'un contact sec sans potentiel permettant de relayer les états d'alarmes (panne de courant et alarmes de température) vers un système d'avertissement externe.

Données techniques

CARACTÉRISTIQUES TECHNIQUES		DIMENSIONS ET POIDS	
Volume brut (L)	215	Dimensions (LxPxH) (mm)	1138x740x915
Volume utile (L)	201	Cuve (LxPxH) (mm)	889x410x630
Homogénéité de la température	-40°C ± 5°C	Poids net (kg)	58
Température (°C)	-45°C à -5°C	ALIMENTATION	
Refroidissement	statique	Tension (V)	230V (mono)
Dégivrage	manuel	Fréquence (Hz)	50
Évaporateur	périphérique	Intensité (A)	2
Condenseur	périphérique	Puissance électrique raccordée (W)	250
Carrosserie	epoxy blanc	Dégagement calorifique (W/h)	45
Cuve	aluminium blanc	LOGISTIQUE	
Épaisseur d'isolation	120	Dimensions emballage (LxPxH) (mm)	1212x802x1025
Couvercle	epoxy blanc	Poids brut (kg)	68
Serrure	oui		
Fluide	R-290		
Charge de gaz (g)	60		
Niveau sonore dB(A)	55		
Contact sec	oui		
Connexion RS485	oui		
COMMANDE			
Régulation	électronique		
Affichage température	digital 1°C		
Alarme température	visuelle et sonore		
Alarme ouverture de porte	visuelle et sonore		
Fonction HACCP	oui		
Verrouillage de la commande	non		
PERFORMANCES ÉNERGÉTIQUES			
Classe climatique	4 (+30°C)		
Consommation énergétique (kWh/24h)	2.26		
Consommation énergétique annuelle (kWh/an)	824		
ÉQUIPEMENTS			
Nombre de paniers max.	10		

¹appareil tête de série qualifié selon FD X15-140 - en température d'air pour une ambiance 22°C.
 Limite de responsabilité : ni le fabricant ni le vendeur ne peuvent être tenus pour responsables des dommages occasionnés par un dysfonctionnement de l'appareil, si celui-ci n'est pas raccordé à un système de surveillance à distance ou si ce système est inopérant.

Schémas techniques

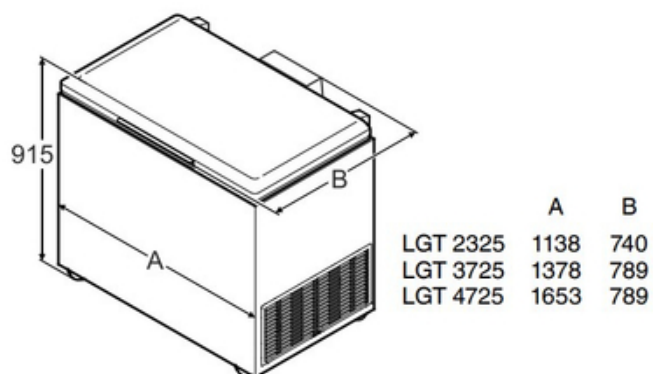

Accessoires et options

Accessoires

7112317 Panier pour LGT 23..