

Nr de série 30118-002
Modèle S90.196.120.FDAS



Armoire de sécurité S-PHOENIX-90
Modèle S90.196.120.FDAS, jaune sécurité (RAL 1004)

Stockage sécurisé, conforme à la réglementation en vigueur des produits dangereux, inflammables dans les zones de travail

Fonction / construction:

- **Robuste et durable :** structure extérieure solide en acier revêtu époxy, 3 charnières de fixation par porte, mécanisme de fermeture complet et éléments de sécurité protégés contre la corrosion montés hors de la zone de stockage
- **Portes pliables à faible encombrement :** moins d'espace requis devant l'armoire lorsque les portes sont ouvertes
- **Confort de travail :** rappel automatique des portes, maintien des portes en position ouverte, stockage sécurisé des récipients
- **Utilisation contrôlée :** portes verrouillables avec un système de fermeture centralisée (passe)
- **Installation facile :** pieds réglables intégrés
- **Aération et ventilation :** système d'aération et de ventilation intégrés pour le raccordement (diamètre 75 mm) à un dispositif technique d'évacuation d'air

Dimensions

| | |
|-----------------------|------------|
| Largeur extérieure | 1196,00 mm |
| Profondeur extérieure | 616,00 mm |
| Hauteur extérieure | 1968,00 mm |
| Largeur intérieure | 1050,00 mm |
| Profondeur intérieure | 524,00 mm |
| Hauteur intérieure | 1742,00 mm |

Les dimensions intérieures utiles peuvent différer selon la configuration intérieure.

Poids / Masse

| | |
|--------------------|--------------------------|
| Poids armoire vide | 420 kgs |
| Charge répartie | 528,00 kg/m ² |
| Charge maximale | 600 kgs |

Ventilation

| | |
|---|----------------------|
| Extraction d'air | 75 NW |
| Renouvellement de l'air 10 fois | 10 m ³ /h |
| Press. diff. (renouv. de l'air 10 fois) | 5 Pa |

Colorie / Finition de surface

| | |
|---|----------------|
| Code de couleur du corps | RAL 1004 |
| Couleur du corps | jaune sécurité |
| Surface du corps | lisse |
| Code de couleur de la porte / du tiroir | RAL 1004 |
| Couleur de la porte / du tiroir | jaune sécurité |
| Surface de la porte / du tiroir | lisse |

Informations générales

| | |
|------------------------------------|----------|
| Nombre de portes | 2 |
| Angle d'ouverture de porte | 93,00° |
| Dimensions de la grille intérieure | 32 mm |
| Profondeur avec portes ouvertes | 950 mm |
| Numéro des douanes | 94032080 |

Vue de face

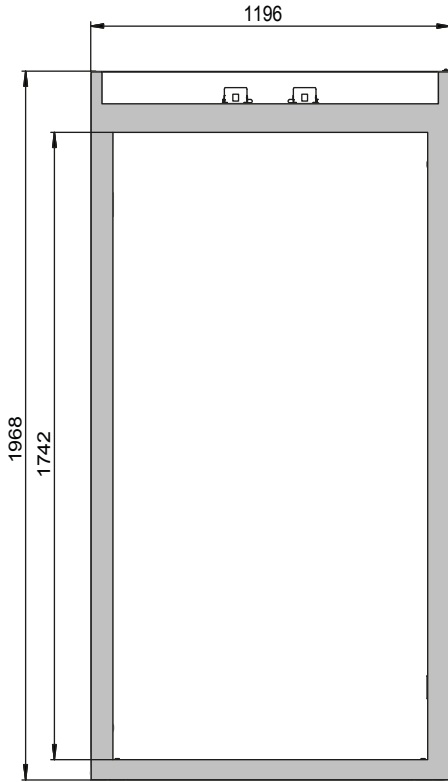

Vue latérale

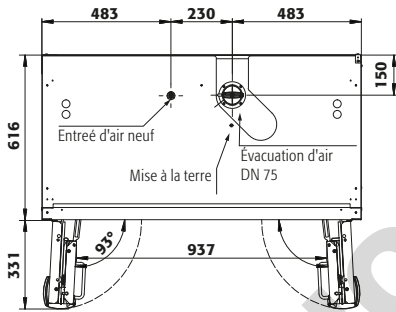
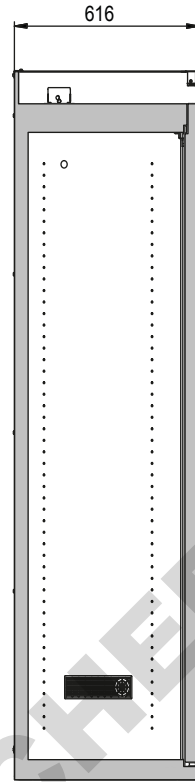

Pour plus d'informations, consultez www.asecos.fr