

**Caractéristiques techniques**

**S90.196.060(WDAS)**

|  |                   |                  |
|--|-------------------|------------------|
| Dimensions l x P x H extérieures                         | mm                | 596 x 616 x 1968 |
| Dimensions l x P x H intérieures                         | mm                | 450 x 524 x 1742 |
| Poids sans équipement intérieur                          | Kgs               | 260              |
| Renouvellement de l'air <b>10 fois</b>                   | m <sup>3</sup> /h | 4                |
| Press. diff. <b>(renouv. de l'air 10 fois - EK5/AK4)</b> | Pa                | 5                |
| Press. diff. <b>(renouv. de l'air 10 fois)</b>           | Pa                | 5                |
| Charge maximale  | Kgs               | 600              |
| Charge répartie  | kg/m <sup>2</sup> | 893              |

**Socle de transport en option**

|                     |    |         |
|---------------------|----|---------|
| Hauteur de l'entrée | mm | 95      |
| Largeur de l'entrée | mm | 2 x 224 |

**Vue de dessus**

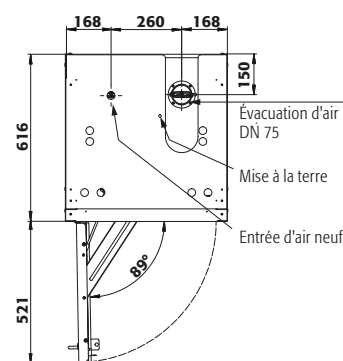

**S90.196.060(WDAS)**

**Tiroirs/numéro**

|                 | Hauteurs de stockage pour tiroirs |     |     |     |     |     |     |     |     |     |  |
|-----------------|-----------------------------------|-----|-----|-----|-----|-----|-----|-----|-----|-----|--|
|                 | 9                                 | 8   | 7   | 6   | 5   | 4+1 | 4   | 3+1 | 3   | 2   |  |
| Distance ⑨ (mm) | 175                               |     |     |     |     |     |     |     |     |     |  |
| Distance ⑧ (mm) | 135                               | 175 |     |     |     |     |     |     |     |     |  |
| Distance ⑦ (mm) | 135                               | 170 | 175 |     |     |     |     |     |     |     |  |
| Distance ⑥ (mm) | 135                               | 170 | 200 | 270 |     |     |     |     |     |     |  |
| Distance ⑤ (mm) | 170                               | 170 | 200 | 230 | 335 | 275 |     |     |     |     |  |
| Distance ④ (mm) | 170                               | 170 | 200 | 230 | 295 | 200 | 365 | 305 |     |     |  |
| Distance ③ (mm) | 170                               | 200 | 230 | 230 | 295 | 230 | 390 | 330 | 525 |     |  |
| Distance ② (mm) | 170                               | 200 | 230 | 230 | 295 | 230 | 390 | 330 | 520 | 975 |  |
| Distance ① (mm) | 170                               | 200 | 230 | 295 | 295 | 475 | 390 | 475 | 520 | 615 |  |

**S90.196.060(WDAS)**

**Étagères/nombre**

|                 | Hauteurs de stockage des étagères |  |  |  |  |  |  |     |  |  |  |
|-----------------|-----------------------------------|--|--|--|--|--|--|-----|--|--|--|
|                 | 4                                 |  |  |  |  |  |  | 3   |  |  |  |
| Distance ④ (mm) | 320                               |  |  |  |  |  |  | 350 |  |  |  |
| Distance ③ (mm) | 350                               |  |  |  |  |  |  | 420 |  |  |  |
| Distance ② (mm) | 350                               |  |  |  |  |  |  | 450 |  |  |  |
| Distance ① (mm) | 290                               |  |  |  |  |  |  | 380 |  |  |  |

**S90.196.060(WDAS)**

**Quantité**

|    | Capacité de stockage de chaque tiroir/récipient |            |
|----|---|------------|
|    | Type de récipient                               | Volume     |
| 30 | Aérosols  | 400 ml     |
| 12 | Aérosols  | 1 litre    |
| 12 | Bouteille de lab. (en verre)                    | 1 litre    |
| 12 | Bouteille de lab. (en pe)                       | 1 litre    |
| 6  | Bouteille de lab. (en verre)                    | 2,5 litres |

