

IncuSafe

Incubateurs à CO₂

230 L



MCO-230AIC-PE



Optimisation des résultats et de la reproductibilité des cultures cellulaires

Les incubateurs à CO₂ **IncuSafe** permettent un contrôle précis de la concentration en CO₂ et une température précise, uniforme et extrêmement réactive à l'intérieur de la chambre. Pendant la culture des cellules, l'intérieur germicide inCu-saFe et la lampe SafeCell UV fonctionnent en continu pour empêcher toute contamination.

Environnement précis et régulé

InCu-saFe et SafeCell UV fonctionnent tous deux pour une prévention active de la contamination. Le système de chaleur directe et de jaquette d'air régule la température pendant que les concentrations de CO₂ sont régulées par un capteur double IR.

Décontamination rapide

Le système de décontamination rapide utilise du peroxyde d'hydrogène vaporisé et une lampe UV. Il nettoie la chambre de l'incubateur en toute sécurité en moins de trois heures, avec une réduction d'au moins 6 log de contaminants majeurs.

Simplicité d'utilisation et capacité accrue

Un écran tactile LCD couleur permet un contrôle total, même avec les mains gantées. Il est facile de transférer les données grâce au port USB. L'intérieur est facile à nettoyer, avec ses angles complètement arrondis et ses supports d'étagère intégrés.



Croissance cellulaire optimale

Performances et qualité exceptionnelles pour une croissance cellulaire efficace, des résultats optimaux et une grande reproductibilité. Convient parfaitement aux protocoles les plus stricts et les plus sensibles.

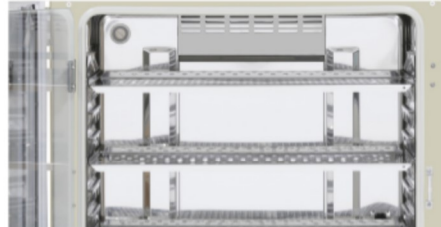

Flux de travail efficaces

Réalisez vos opérations et vos procédures en laboratoire plus efficacement grâce à un temps d'interruption du fonctionnement réduit des incubateurs.



Augmentez l'échelle de vos expériences

La capacité accrue permet une utilisation de l'incubateur depuis le stade de R&D jusqu'aux essais cliniques et la fabrication.

Incubateurs à CO₂ **IncuSafe**



Système de chaleur directe et de jaquette d'air

Permet d'obtenir une température précise, uniforme et extrêmement réactive à l'intérieur de la chambre, ce qui confère une uniformité exceptionnelle et un retour rapide de la température après les ouvertures de porte.

Capteur de CO₂ double IR

La commande PID et le capteur double IR de l'incubateur permettent un retour du CO₂ ultra-rapide sans dépassement, même après de multiples ouvertures de porte.

Décontamination active

L'intérieur en alliage exclusif d'acier inoxydable enrichi en cuivre et la durabilité de l'acier inoxydable. La lampe SafeCell UV isolée en option décontamine l'air en circulation et l'eau du bac d'humidification sans nuire aux cellules cultivées.

Gestion de la condensation

Le « dew stick », contrôlé par la technologie Peltier, condense l'eau à sa surface, avant de la laisser s'égoutter dans le bac d'humidification, empêchant ainsi la formation de condensation indésirable dans la chambre et une contamination éventuelle.

Salles blanches-compatibilité

L'incubateur de modèle MCO-230AICUVH-PE est classifiée selon la norme ISO classe 5.0 for une utilisation en salle blanche. La classification des salles blanches a été déterminée conformément à la norme ISO 14644-1 Partie 14 : Adéquation de l'utilisation de l'équipement selon la concentration de particules demandées dans l'air

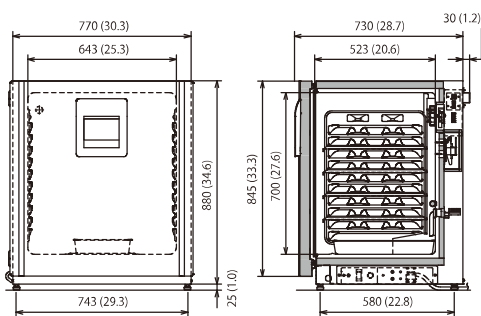

EEE, Suisse et Turquie uniquement



Usage médical

La gamme MCO-230AIC est certifiée en tant que dispositif médical de Classe IIa (93/42/CEE et 2007/47/CE). Pays concernés : Autriche, Belgique, Chypre, Danemark, Finlande, France, Allemagne, Irlande, Italie, Liechtenstein, Luxembourg, Malte, Pays-Bas, Espagne, Suisse et Royaume-Uni uniquement.



Usage en laboratoire

Pays concernés : Pays de l'EEE, Suisse et Turquie.



PHC Europe B.V.

44, avenue de Valvins, BP 44, 77212 Avon Cedex, France
Téléphone: +33 (0) 1 60 71 99 11 / Télécopie: +33 (0) 1 60 71 16 93

www.phchd.com/eu/biomedical

Numéro du modèle	MCO-230AIC-PE	MCO-230AICUV-PE	MCO-230AICUVH-PE**	
Dimensions extérieures (L x P x H) ¹⁾	mm	770 x 730 x 905		
Dimensions internes (L x P x H)	mm	643 x 523 x 700		
Volume	litres	230		
Poids net	kg	90		
Classification				
Classification ISO salle blanche ⁴⁾	°C	5.0		
Performance				
Plage de contrôle des températures et fluctuation	°C	TA + 5 à + 50, ± 0,1		
Uniformité de la température ²⁾	°C	± 0,25		
Plage de contrôle du CO ₂ et fluctuation	%	0 à 20, ± 0,15		
Taux d'humidité et fluctuation	% HR	95, ± 5		
Méthode de stérilisation		Décontamination par H ₂ O ₂		
Contrôle				
Capteur de température		Thermistor		
Capteur de CO ₂		Double IR		
Affichage		Écran LCD tactile		
Construction				
Matériau extérieur		Acier peint (capot arrière non peint)		
Matériau intérieur		Alliage en acier inoxydable enrichi en cuivre		
Matériau isolant		Polystyrène extrudé		
Méthode de chauffage		Système de chaleur directe et de jaquette d'air		
Porte extérieure	qté	1		
Verrou de porte extérieure		En option	En option	Standard
Porte réversible sur le terrain		Inclus		
Porte intérieure	qté	1 étanches au gaz, en verre trempé		
Étagères	qté	4 alliage en acier inoxydable enrichi en cuivre		
Dimensions de l'étagère (L x P x H)	mm	620 x 450 x 12		
Charge max. par étagère	kg	7		
Capacité max. de l'étagère	qté	10		
Port d'accès	qté	1		
Position du port d'accès		Arrière		
Diamètre du port d'accès	Ø mm	30		
Alarmes (R = Alarme déportée, V = Alarme visuelle, B = Alarme sonore)				
Panne électrique		R		
Alarme température		V-B-R		
Température Haute		V-B-R		
Alarme CO ₂		V-B-R		
Porte ouverte		V-B		
Niveau électrique et de bruit				
Alimentation électrique	V	230		
Fréquence	Hz	50		
Niveau de bruit ³⁾	dB	25		
Options				
Système SafeCell UV®		MCO-170UVS-PE ⁴⁾	Standard	
Kit de décontamination par H ₂ O ₂		MCO-170HB-PE ⁴⁾	Standard	
Verrouillage électrique de la porte avec mot de passe		MCO-170EL-PW ⁴⁾	Standard	
Générateur de vapeur de H ₂ O ₂		MCO-HP-PW ⁴⁾		
Réactif H ₂ O ₂ , ensemble de 6 flacons		MCO-H202-PE		
Régulateur de pression du CO ₂		MCO-010R-PW		
Inverseur automatique de bouteille CO ₂		MCO-21GC-PW		
Kit d'étalonnage semi-automatique de gaz à un point		MCO-SG-PW		
Étagère InCu-saFe®		MCO-230ST-PW		
Système à demi-plateau InCu-saFe®		MCO-35ST-PW		
Support d'empilage double *		MCO-170PS-PW		
Plaque d'empilage *		MCO-230SB-PW		
Base sur roulettes		MCO-230RB-PW		
Systèmes de communication optionnels⁵⁾				
Interface analogique (4-20 mA)		MCO-420MA-PW		

L'aspect et les spécifications sont sujets à modification sans préavis.

¹⁾ Dimensions extérieures de l'armoire principale uniquement, hors poignée et autres saillies externes

²⁾ Temp. ambiante 23 °C, consigne 37 °C, CO₂ 5 %, à vide

³⁾ Valeur nominale

⁴⁾ La gamme MCO-230AIC requiert MCO-170HB-PE, MCO-170EL-PW, MCO-HP-PW et l'option SafeCell UV pour la décontamination par H₂O₂

⁵⁾ La gamme MCO-230AIC ne peut être équipée que d'une interface de communications.

⁶⁾ Pour les salles blanches classifiées selon la norme ISO 14644-1-Partie 14 : Adéquation de l'utilisation de l'équipement selon la concentration de particules demandées dans l'air

* En cas d'empilage de deux incubateurs, assurez-vous que le matériel de sécurisation et l'entretoise dédiés au double-empilage sont utilisés.

** Ces modèles sont fournis en tant que MCO-230AIC-PE avec les options nécessaires installées.