

**WARING**  
**COMMERCIAL**

CE



WSB33XE/K

**IMMERSION BLENDER**  
**STAAFMIXER**  
**STABMIXER**  
**FRULLATORE A IMMERSIONE**  
**LIQUIDIFICADOR DE IMERSÃO**  
**ПОГРУЖНОЙ БЛЕНДЕР**  
**LICUADORA DE MANO**  
**MIXER PLONGEANT**

For your safety and continued enjoyment of this product, always read the instruction book carefully before using.

Neem altijd de volledige instructies door vóór gebruik, voor een veilig en duurzaam gebruik van uw product.

Lesen Sie zu Ihrer eigenen Sicherheit und für dauerhafte Freude mit diesem Produkt vor der Inbetriebnahme stets die Anleitung durch.

Per la sicurezza e per continuare a utilizzare questo prodotto, leggere sempre con attenzione il libretto di istruzioni prima dell'uso.

Para sua segurança e melhor aproveitamento deste produto, sempre leia o manual de instruções antes de usar.

**Для безопасного и продолжительного использования внимательно прочтите инструкцию по эксплуатации.**

Para su seguridad y para disfrutar plenamente de este producto, siempre lea las instrucciones cuidadosamente antes de usarlo.

Afin que votre appareil vous procure en toute sécurité beaucoup de satisfaction, lire attentivement le mode d'emploi avant de l'utiliser.

---

## WARRANTY

For Waring products sold outside the U.S. and Canada the warranty is the responsibility of the local importer or distributor. This warranty may vary according to local regulations.

**WARNING:** All warranties are VOID if appliance is used on direct current (DC).

## IMPORTANT SAFEGUARDS

When using an electrical appliance, basic safety precautions should always be followed, including the following:

### READ ALL INSTRUCTIONS.

1. **Unplug from outlet when not in use and before cleaning.**
2. To protect against risk of electrical shock, do not put motor base, cord or plug in water or other liquid. The blade guard and shaft of this appliance have been designed for submersion into water or other liquids. Never submerge any other portion of this unit in any liquid.
3. Keep hands, hair, clothing, and utensils away from blade while operating the Waring™ Immersion Blender to prevent the possibility of severe injury to persons and/or damage to the immersion blender. A spatula may be used but must be used only when the unit is not operating. Avoid contact with moving parts.
4. **Do not operate any appliance with a damaged cord or plug or after the appliance malfunctions, or is dropped or damaged in any manner. Return the appliance to the nearest Waring® authorised service facility for examination, repair, electrical or mechanical adjustment.**
5. The use of accessory attachments not recommended or sold by Waring for this specific model may result in fire, electric shock or personal injury.
6. Do not use outdoors.
7. Do not let any cord hang over the edge of the table or counter. Do not let cord contact hot surfaces, including stovetop.
8. Do not place on or near a hot gas or electric burner, or in a heated oven.
9. Blade is SHARP. Handle carefully.
10. When mixing liquids, especially hot liquids, use a tall container or make only small quantities at a time to reduce spillage and possibility of injury.
11. This appliance is not intended for use by persons (including children) with reduced physical, sensory, or mental capabilities, or lack of experience and knowledge, unless they have been given supervision or instruction concerning use of the appliance by a person responsible for their safety.

---

12. Children should be supervised to ensure that they do not play with the appliance.

# SAVE THESE INSTRUCTIONS

## UK WIRING INSTRUCTIONS

The wires in the mains lead are coloured in accordance with the following code:

BLUE = NEUTRAL                      BROWN = LIVE

As the colours of the wire in the mains lead of this appliance may not correspond with the colour markings identifying the terminals on your plug proceed as follows:

- The wire which is coloured BLUE must be connected to the terminal which is marked with the letter N or coloured black.
- The wire which is coloured BROWN must be connected to the terminal which is marked with the letter L or coloured red.
- Neither core should be connected to the earth terminal of a three pin plug marked with the letter E or  or is coloured green or green and yellow.

With this appliance, if a 13 amp plug is used a 13 amp fuse should be fitted. If any other type of plug is used a 10 amp fuse must be fitted either in the plug or at the distribution board.

## CONTENTS

Warranty .....	2
Important Safeguards .....	2
UK Wiring Instructions .....	3
Specifications .....	4
The Parts .....	4
Before You Begin .....	4
Using Your Waring Immersion Blender .....	4
Cleaning Instructions .....	6

---

## SPECIFICATIONS

- RATINGS 230-240 V, 50Hz
- MOTOR w/RFI Suppression 2 speed II (HI) 20,500 +/-500RPM's  
I (LO) 15,500 +/-500RPM's
- Shaft/Blade Guard Stainless Steel
- Cord 6 feet (Exposed) VDE recognised H03VVH2-F with VDE plug for E models and UK plug for K models
- CE Listed

## THE PARTS

1. Cord Wrap
2. Speed Control (2-speed switch)
3. Motor Base/Handle
4. Stainless Steel Shaft
5. Stainless Steel Protective Blade Guard
6. Metal Blade  
(not shown)

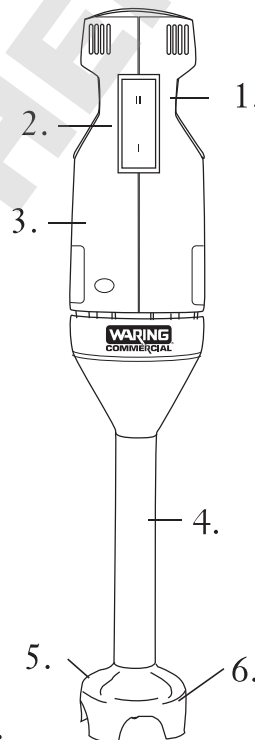

## BEFORE YOU BEGIN

**NOTE: Always unplug the Waring™ Immersion Blender before cleaning the metal blade.**

Before using the Immersion Blender, Waring™ suggests that you wipe the unit with a clean, damp cloth to remove any dirt or dust. Place the metal blade end of the hand blender under running water to rinse it. Dry thoroughly with a soft absorbent cloth. Read all instructions completely for detailed operating procedures.

## USING YOUR WARING™ IMMERSION BLENDER

**NOTE: Always unplug the immersion blender after each use. Keep the immersion blender out of reach of children.**

- To prevent splattering, be careful never to remove the Waring™ Immersion Blender from the liquid while in operation.
- Use to blend ingredients to make salad dressing, whip eggs, and to purée soups and sauces.
- Use II (HI) Speed for liquid ingredients, and keep the protective blade guard at the bottom of the mixing container to prevent splattering.
- For recipes calling for ice, use *crushed* ice (not whole cubes) for best results.

---

**NOTE: If a piece of food becomes lodged in the protective guard surrounding the metal blade, follow the safety instructions noted below:**

1. Release the power button and **unplug** the unit from the electrical outlet.
2. Once the power source has been disconnected, use a spatula to carefully remove the food lodged in the blade guard. Avoid injury. The blade is sharp. **DO NOT USE YOUR FINGERS TO REMOVE LODGED OBJECTS.**
3. After the lodged food has been removed, plug the unit back into its power supply and continue processing.

---

# CLEANING INSTRUCTIONS

THE IMMERSION BLENDER MUST BE CLEANED AND DRIED ACCORDING TO THE FOLLOWING INSTRUCTIONS AFTER EACH USE.

## For Food Service Applications

- Disconnect from mains supply.
- Wash, rinse, and sanitise the stainless steel portion of the immersion blender prior to initial use, after each use, or whenever it will not be used again within a short period.
- Clean and sanitise the plastic motor housing prior to initial use and after each use. Do not immerse the motor housing. Clean with a sponge or cloth.
- Washing solutions based on non-sudsing detergents, and chlorine-based sanitising solutions having a minimum chloride concentration of 100 PPM are recommended.

The following washing, rinsing, and sanitising solutions, or their equivalents, may be used.

<b>SOLUTION</b>	<b>PRODUCT</b>	<b>DILUTION IN WATER</b>	<b>TEMPERATURE</b>
Washing	Ajax® Sanitizer Cleaner Powder	¼ oz./2½ gallons	Hot 115°F (46°C)
Rinsing	Plain Water		Warm 95°F (35°C)
Sanitising	Clorox® Institutional Bleach	1 Tbl./Gallon	Cold 50-70°F (10°-21°C)

\* Ajax® is a registered trademark owned by the Colgate Palmolive Company.

\* Clorox® is a registered trademark owned by the Clorox Company.

- In repetitive use applications, frequent cleaning will prolong life.

---

**To wash and sanitise the immersion blender:**

1. Disconnect from mains supply.
2. Rinse the exterior of the stainless steel shaft and protective blade guard of the immersion blender under running water. Scrub and flush the interior of the protective blade guard and the blade. A bottle brush is the most effective implement to dislodge and remove as much food residue as possible.
3. Wipe down the exterior of the plastic housing and the stainless steel portion of the immersion blender with a soft cloth or sponge just dampened with the washing solution.
4. Immerse approximately 3/4 of the length of the stainless steel shaft in a container of the washing solution and agitate manually to remove remaining residue.
5. Repeat steps two (2) and three (3) using running water in place of the washing solution.
6. Wipe down the exterior of the plastic housing and the stainless steel portion of the immersion blender with a soft cloth or sponge dampened with sanitizing solution.
7. **DO NOT RINSE AFTER SANITISING IS COMPLETE.**  
Allow to air dry before use.

**IMPORTANT: DO NOT IMMERSE PLASTIC HOUSING IN WASHING SOLUTION, RINSE WATER, OR SANITISING SOLUTION. PREVENT LIQUID FROM RUNNING INTO PLASTIC HOUSING BY WIPING WITH DRY CLOTH OR DAMP SPONGE. WHILST CLEANING ALWAYS KEEP YOUR IMMERSION BLENDER IN THE UPRIGHT POSITION.**

---

## GARANTIA

Para os produtos Waring vendidos fora dos EUA e Canadá, a garantia é de responsabilidade do importador ou distribuidor local. Esta garantia pode variar de acordo com as regulamentações locais.

**ATENÇÃO:** Todas as garantias serão **ANULADAS** se o aparelho for usado em corrente contínua (DC).

## CUIDADOS IMPORTANTES

Ao utilizar aparelhos elétricos, precauções básicas de segurança devem ser sempre seguidas, incluindo o seguinte:

### LEIA TODAS AS INSTRUÇÕES.

1. **Desligue da tomada quando não estiver em uso e antes da limpeza.**
2. Para se proteger contra risco de choque elétrico, não coloque a base do motor, o cabo ou o plugue na água ou em outro líquido. O protetor da lâmina e a haste deste aparelho foram projetados para submersão em água ou outros líquidos. Nunca mergulhe qualquer outra parte desta unidade em qualquer líquido.
3. Mantenha as mãos, cabelos, roupas e utensílios longe da lâmina durante a operação do Liquidificador de Imersão Waring™ para evitar a possibilidade de lesão grave a pessoas e/ou danos ao liquidificador. Uma espátula pode ser utilizada, mas deve ser utilizada apenas quando o aparelho não estiver em funcionamento. Evite o contato com partes móveis.
4. **Não opere qualquer aparelho com o cabo ou plugue danificados ou após um mau funcionamento, ou se for derrubado ou danificado de alguma forma. Leve o aparelho a um serviço autorizado Waring® mais próximo para análise, reparo, ajustes elétricos ou mecânicos.**
5. O uso de acessórios não recomendados ou vendidos pela Waring para este modelo específico pode resultar em incêndio, choque elétrico ou lesão pessoal.
6. Não utilize ao ar livre.
7. Não deixe nenhum cabo pendurado na borda da mesa ou balcão. Não deixe o cabo entrar em contato com superfícies quentes, incluindo fogão.
8. Não coloque perto ou sobre gás quente, ou fogão elétrico, ou forno quente.
9. A lâmina é AFIADA. Manuseie com cuidado.
10. Ao misturar líquidos, especialmente líquidos quentes, utilize um recipiente alto ou faça apenas pequenas quantidades por vez para reduzir a possibilidade de transbordar e a possibilidade de dano.



- 
11. Este aparelho não se destina ao uso por pessoas (incluindo crianças) com capacidades físicas, sensoriais ou mentais reduzidas, ou falta de experiência e conhecimento, a menos que tenha sido dada supervisão ou instruções relativas à utilização do aparelho por uma pessoa responsável pela sua segurança.
  12. As crianças devem ser supervisionadas para garantir que não brinquem com o aparelho.

# GUARDE ESTAS INSTRUÇÕES

## INSTRUÇÕES PARA REDE ELÉTRICA UK

Os fios do cabo de alimentação estão coloridos de acordo com o seguinte código:

AZUL = NEUTRO                      MARROM = LIGADO

Se as cores do fio no cabo de alimentação deste aparelho não corresponderem com as marcações de cores que identificam os terminais no seu plugue, faça o seguinte:

- O fio de cor AZUL deve ser ligado ao terminal que está marcado com a letra N ou de cor preta.
- O fio de cor MARROM deve ser ligado ao terminal que está marcado com a letra L ou de cor vermelha.
- Nenhuma parte central deve ser conectada ao terminal terra do plugue de três pinos marcado com a letra E ou  $\perp$  de cor verde ou verde e amarelo.

Com este aparelho, se um plugue de 13 amp for utilizado um fusível de 13 amp deve ser instalado. Se qualquer outro tipo de plugue for usado, um fusível de 10 amp deve ser instalado no plugue ou no quadro de distribuição.

## CONTEÚDO

Garantia .....	8
Cuidados Importantes .....	8
Instruções para Rede Elétrica UK .....	9
Especificações .....	10
Peças .....	10
Antes de começar .....	10
Utilizando o Liquidificador de Imersão Waring .....	10
Instruções de Limpeza .....	12

## ESPECIFICAÇÕES

- CLASSIFICAÇÃO 230-240 V, 50Hz
- MOTOR Supressão w/RFI 2 velocidades II (HI) 20,500  
+/-500RPM's  
I (LO) 15,500  
+/-500RPM's
- Haste/Protetor da Lâmina Aço Inoxidável
- Cabo 2-F VVH com H03 VDE reconhecido de 6 p[er]es (exposto) com plugue VDE para modelos E plugue UK para modelos K.
- Catalogado CE

## PEÇAS

1. Cabo Encapado
2. Controle de Velocidade (2 velocidades)
3. Base do Motor/Punho
4. Haste em Aço Inoxidável
5. Protetor da Lâmina em Aço Inoxidável
6. Lâmina de Metal (não mostrada)

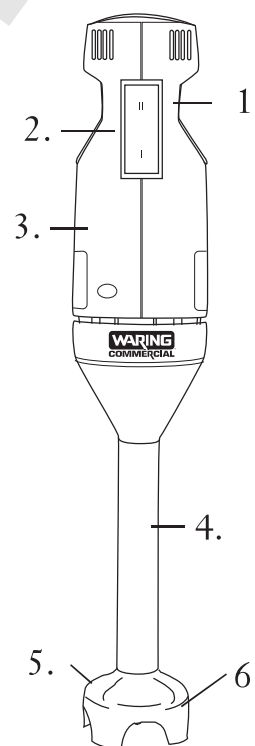

## ANTES DE COMEÇAR

**NOTA: Desligue sempre o Liquidificador de Imersão Waring™ antes de limpar a lâmina de metal.**

Antes de utilizar o Liquidificador de Imersão, a Waring™ sugere que você limpe a unidade com um pano limpo e úmido para remover qualquer sujeira ou pó. Coloque a extremidade da lâmina de metal do liquidificador de mão sob água corrente para enxaguá-lo. Seque bem com um pano macio e absorvente. Leia todas as instruções para procedimentos operacionais detalhados.

## UTILIZANDO SEU LIQUIDIFICADOR DE IMERSÃO WARING™

**NOTA: Sempre desligue o liquidificador de imersão após cada utilização. Mantenha o Liquidificador de imersão fora do alcance das crianças.**

- Para evitar respingos, tenha cuidado para nunca remover o Liquidificador de Imersão Waring™ do líquido enquanto estiver em operação.

- 
- Utilize para misturar ingredientes para fazer molhos para salada, ovos mexidos, purês, sopas e molhos.
  - Utilize a Velocidade II (HI) para os ingredientes líquidos, e mantenha a proteção da lâmina no fundo do recipiente de mistura para evitar respingos.
  - Para receitas que pedem gelo, utilize gelo *triturado* (cubos não inteiros) para obter melhores resultados.

**NOTA: Se um pedaço de comida ficar preso na proteção que envolve a lâmina de metal, siga as instruções de segurança descritas abaixo:**

1. Solte o botão liga/desliga e **desligue** a unidade da tomada.
2. Uma vez que a fonte de energia for desligada, use uma espátula para remover cuidadosamente o alimento preso na proteção da lâmina. Evite lesões. A lâmina é afiada. **NÃO UTILIZE OS DEDOS PARA REMOVER OBJETOS PRESOS.**
3. Depois que o alimento preso for removido, ligue a unidade de volta na sua fonte de alimentação e continue o processamento.

---

# INSTRUÇÕES DE LIMPEZA

**O LIQUIDIFICADOR DE IMERSÃO DEVE SER LIMPO E SECO DE ACORDO COM AS INSTRUÇÕES A SEGUIR APÓS CADA UTILIZAÇÃO.**

## Para Aplicações com Comida

- Desligue da fonte de alimentação.
- Lave, enxague e desinfete a parte de aço inoxidável do liquidificador de imersão antes do uso inicial, após cada uso, ou sempre que não for utilizado novamente em um curto período.
- Limpe e desinfete a caixa plástica do motor antes do uso inicial e após cada uso. Não mergulhe a caixa do motor. Limpe com uma esponja ou pano.
- São recomendados produtos de limpeza como detergentes e as soluções desinfetantes com uma concentração mínima de cloreto de 100 ppm.

Os produtos de limpeza, lavagem e desinfecção a seguir, podem ser utilizados.

SOLUÇÃO	PRODUTO	DILUIÇÃO EM ÁGUA	TEMPERATURA
Lavagem	Desinfetante de limpeza Ajax®	¼ oz./2½ galão	Quente 46°C
Limpendo	Água Limpa		Morno 35°C
Desinfetando	Clorox® Alvejante Institucional	1 Tbl./Galão	Frio 10°-21°C

\* Ajax® marca registrada de propriedade da Colgate Palmolive Company.

\* Clorox® marca registrada de propriedade da Clorox Company.

- Em aplicações de uso repetitivo, a limpeza frequente irá prolongar a vida útil.

---

**Para lavar e desinfetar o liquidificador de imersão:**

1. Desligue-o da fonte de alimentação.
2. Lave o exterior da haste de aço inoxidável e a proteção da lâmina do liquidificador de imersão em água corrente. Lave e esfregue o interior do protetor da lâmina e a lâmina. Uma escova de garrafa é o melhor utensílio possível para deslocar e remover resíduos de alimentos.
3. Limpe o exterior da caixa plástica e da parte de aço inoxidável do liquidificador de imersão com uma esponja ou pano macio apenas umedecido com produto de limpeza.
4. Mergulhe aproximadamente 3/4 do comprimento da haste de aço inoxidável num recipiente com produto de limpeza e agite manualmente para remover o resíduo remanescente.
5. Repita os passos dois (2) e três (3), utilizando água corrente no lugar de produto de limpeza.
6. Limpe o exterior da caixa plástica e da parte de aço inoxidável do liquidificador de imersão com uma esponja ou pano macio umedecido com desinfetante.
7. **NÃO ENXAGUE DEPOIS QUE A HIGIENIZAÇÃO ESTIVER COMPLETA.** Deixe secar antes do uso.

**IMPORTANTE: NÃO MERGULHE A CAIXA DE PLÁSTICO EM PRODUTO DE LIMPEZA, ÁGUA OU DESINFETANTES. EVITE QUE LÍQUIDOS ENTREM DENTRO DA CAIXA DE PLÁSTICO LIMPANDO COM UM PANO SECO OU ESPONJA ÚMIDA. MANTENHA SEMPRE O LIQUIDIFICADOR DE IMERSÃO NA POSIÇÃO VERTICAL PARA LIMPEZA.**

---

## GARANTIE

Voor producten van Waring die buiten de VS en Canada worden verkocht, is de lokale importeur of distributeur verantwoordelijk voor de garantie. Deze garantie varieert mogelijk afhankelijk van de lokale wetgeving.

**WAARSCHUWING:** Alle garanties zijn **ONGELDIG** wanneer het apparaat op gelijkstroom (DC) wordt gebruikt.

## BELANGRIJKE WAARSCHUWINGEN

Bij het gebruik van een elektrisch apparaat dient men rekening te houden met elementaire veiligheidsmaatregelen, waaronder de volgende:

### LEES ALLE INSTRUCTIES.

1. **Trek de stekker uit het stopcontact wanneer het apparaat niet in gebruik is en alvorens het wordt gereinigd.**
2. Om het risico op elektrische schokken te beperken, mag u het motordeel, het snoer of de stekker niet in water of een andere vloeistof onderdompelen. De mesbeschermer en de staaf van dit apparaat werden ontworpen om in water of een andere vloeistof te worden ondergedompeld. Dompel nooit een ander onderdeel van dit apparaat onder in een vloeistof.
3. Houd uw handen, haar, kleding en gebruiksvoorwerpen uit de buurt van het mes terwijl u de Waring™-staafmixer gebruikt. Op die manier voorkomt u ernstig letsel bij personen en/of schade aan de staafmixer. Er kan een spatel worden gebruikt, maar enkel als het apparaat niet in gebruik is.  
Vermijd contact met bewegende onderdelen.
4. **Gebruik geen apparaat waarvan het snoer of de stekker is beschadigd of dat defect, gevallen of op eender welke manier beschadigd is. Zend het apparaat naar het dichtstbijzijnde erkende onderhoudscentrum van Waring® om een analyse, reparatie of elektrische of mechanische aanpassing uit te voeren.**
5. Het gebruik van hulpstukken die niet door Waring voor dit specifieke model worden aanbevolen of verkocht, leidt mogelijk tot brand, elektrische schokken of persoonlijke letsel.
6. Gebruik het apparaat niet buiten.
7. Laat geen snoer over de rand van de tafel of het aanrecht hangen. Breng het snoer niet in contact met hete oppervlakken, inclusief een fornuis.

- 
8. Plaats het apparaat niet op of in de buurt van een hete gas- of elektrische brander of in een verwarmde oven.
  9. Het mes is SCHERP. Wees voorzichtig.
  10. Gebruik voor het mixen van vloeistoffen, in het bijzonder hete vloeistoffen, een hoge kom of bereid slechts kleine hoeveelheden tegelijkertijd om verspilling en mogelijke letsel te beperken.
  11. Dit apparaat is niet ontworpen voor gebruik door personen (inclusief kinderen) met beperkte fysieke, zintuiglijke of mentale vaardigheden of een gebrek aan ervaring en kennis, tenzij ze onder toezicht staan van of gebruiksinstructies omtrent het apparaat kregen van een persoon die verantwoordelijk is voor hun veiligheid.
  12. Kinderen moeten onder toezicht staan, zodat ze niet met het apparaat spelen.

# BEWAAR DEZE INSTRUCTIES

## BEDRADINGSINSTRUCTIES VOOR HET VK

De draden in het netsnoer zijn in overeenstemming met de volgende code gekleurd:

BLAUW = NEUTRAAL    BRUIN = ONDER SPANNING

Aangezien de kleuren van de draden in het netsnoer van dit apparaat mogelijk niet overeenstemmen met de kleurmarkeringen die de contactklemmen in uw stekker aanduiden, gaat u als volgt te werk:

- De draad die BLAUW is gekleurd, moet worden aangesloten op de contactklem die met de letter N is gemarkeerd of zwart is gekleurd.
- De draad die BRUIN is gekleurd, moet worden aangesloten op de contactklem die met de letter L is gemarkeerd of rood is gekleurd.
- Geen van beide klemmen moet op de aardingsklem van een driepinstekker die met de letter E is gemarkeerd of  $\perp$  of groen of groen en geel is gekleurd worden aangesloten.

Als bij dit apparaat een stekker van 13 A wordt gebruikt, moet een zekering van 13 A worden aangebracht. Als een ander type stekker wordt gebruikt, moet een zekering van 10 A in de stekker of in de verdeelkast worden aangebracht.

# INHOUD

Garantie .....	14
Belangrijke waarschuwingen .....	14
Bedradingsinstructies VK .....	15
Specificaties .....	16
Onderdelen .....	16
Voor u aan de slag gaat .....	17
Uw staafmixer van Waring gebruiken .....	17
Reinigingsinstructies .....	18

## SPECIFICATIES

- **VERMOGEN** 230-240 V, 50 Hz
- **MOTOR** met 2 snelheden **II (HOOG)**  
RFI-onderdrukking 20.500 +/-500 tpm  
**I (LAAG)**  
15.500 +/-500 tpm
- **Staaft/** Roestvrij staal  
**mesbeschermer**
- **Snoer** 6 voet (blootliggend), VDE-erkend H03VVH2-F met VDE-stekker voor E-modellen en VK-stekker voor K-modellen
- **CE-conform**

## ONDERDELEN

1. Snoerbinder
2. Snelheidsregelaar (schakelaar met 2 snelheden)
3. Motordeel/handvat
4. Roestvrijstalen staaft
5. Roestvrijstalen mesbeschermer
6. Metalen mes (niet afgebeeld)

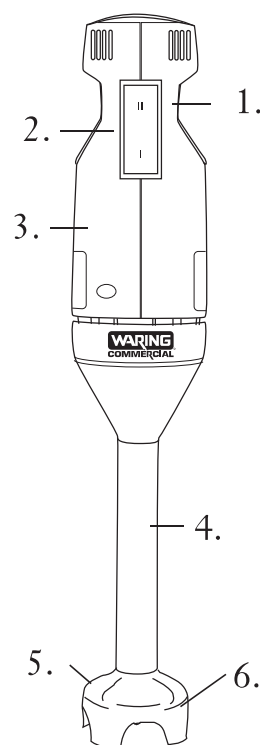



---

## VOOR U AAN DE SLAG GAAT

**OPMERKING: Trek de stekker van de Waring™ -staafmixer altijd uit het stopcontact alvorens u het metalen mes reinigt.**

Alvorens de staafmixer te gebruiken, beveelt Waring™ u aan het apparaat schoon te vegen met een schone, vochtige doek om vuil of stof te verwijderen. Plaats het uiteinde van de handmixer met het metalen mes onder stromend water om het te spoelen. Droog grondig af met een zachte, absorberende doek. Lees alle instructies volledig voor de gedetailleerde bedieningsprocedures.

## UW WARING™ -STAAF MIXER GEBRUIKEN

**OPMERKING: Trek na elk gebruik de stekker van de staafmixer uit het stopcontact. Houd de staafmixer uit de buurt van kinderen.**

- Om gespetter te voorkomen, mag u de Waring™ -staafmixer nooit uit de vloeistof halen terwijl hij in werking is.
- Gebruik de mixer om ingrediënten te mengen om saladedressings te maken, eieren te kloppen en soepen en sauzen te pureren.
- Gebruik de snelheidsinstelling II (HOOG) voor vloeibare ingrediënten en houd de mesbeschermer op de bodem van de mengkom om gespetter te voorkomen.
- Gebruik voor recepten die om ijs vragen *gemalen* ijs (geen hele ijsblokjes) voor de beste resultaten.

**OPMERKING: Als er een stuk voedsel in de beschermer rond het metalen mes blijft steken, volg dan de onderstaande veiligheidsinstructies:**

1. Laat de aan-knop los en **trek** de stekker van het apparaat uit het stopcontact.
2. Gebruik zodra de stroombron is uitgeschakeld een spatel om het stuk voedsel dat in de meskap is blijven steken voorzichtig te verwijderen. Voorkom letsel. Het mes is scherp. **GEBRUIK NOOIT UW VINGERS OM VASTZITTENDE VOORWERPEN TE VERWIJDEREN.**
3. Nadat het vastzittende stuk voedsel is verwijderd, steekt u de stekker van het apparaat terug in de stroombron en gaat u verder.

---

# REINIGINGSINSTRUCTIES

DE STAAFMIJXER MOET NA ELK GEBRUIK VOLGENS DE VOLGENDE INSTRUCTIES WORDEN GEREINIGD.

## Voor voedseltoepassingen

- Koppel los van de netvoeding.
- Was, spoel en ontsmet het roestvrijstalen gedeelte van de staafmixer vóór het eerste gebruik, na elk gebruik of telkens als hij niet snel opnieuw wordt gebruikt.
- Reinig en ontsmet de plastic motorbehuizing vóór het eerste gebruik en na elk gebruik. Dompel de motorbehuizing niet onder. Reinig met een spons of doek.
- Reinigingsoplossingen op basis van niet-schuimende reinigingsmiddelen en ontsmettingsoplossingen op basis van chloor met een minimale chloorconcentratie van 100 ppm zijn aanbevolen.

De volgende reinigungs-, spoel- of ontsmettingsoplossingen of diens equivalent mogen worden gebruikt.

OPLOSSING	PRODUCT	VERDUNNING IN WATER	TEMPERATUUR
Wassen	Ajax® reinigend schoonmaakpoeder	7 gram/10 liter	Heet 46°C (115°F)
Spoelen	Gewoon water		Warm 35°C (95°F)
Ontsmetten	Clorox® institutioneel bleekmiddel	1 eetlepel/4 liter	Koud 10-21°C (50-70°F)

\* Ajax® is een gedeponerd handelsmerk van het bedrijf Colgate Palmolive.

\* Clorox® is een gedeponerd handelsmerk van het bedrijf Clorox.

- Bij herhaald gebruik verlengt reinigen de levensduur.

---

**De staafmixer wassen en ontsmetten:**

1. Koppel los van de netvoeding.
2. Spoel de buitenkant van de roestvrijstalen staaf en mesbeschermer van de staafmixer onder stromend water. Schrob en spoel de binnenkant van de mesbeschermer en het mes. Een flesborstel is het meest doeltreffende hulpmiddel om zo veel mogelijk voedselresten los te maken en te verwijderen.
3. Veeg de buitenkant van de plastic behuizing en het roestvrijstalen gedeelte van de staafmixer schoon met een zachte doek of spons die lichtjes werden bevochtigd met de reinigungsoplossing.
4. Dompel de roestvrijstalen staaf voor ongeveer 3/4e onder in een kom met de reinigungsoplossing en schud handmatig om het resterende vuil te verwijderen.
5. Herhaal stappen twee (2) en drie (3) met stromend water in plaats van de reinigungsoplossing.
6. Veeg de buitenkant van de plastic behuizing en het roestvrijstalen gedeelte van de staafmixer schoon met een zachte doek of spons die lichtjes werden bevochtigd met de ontsmettingsoplossing.
7. **NIET SPOELEN NADAT DE ONTSMETTING IS VOLTOOID.** Laat drogen voor gebruik.

**BELANGRIJK: DE PLASTIC BEHUIZING NIET ONDERDOMPELEN IN DE REINIGINGSOPLOSSING, HET SPOELWATER OF DE ONTSMETTINGSOPLOSSING. VOORKOM DAT ER VLOEISTOF IN DE PLASTIC BEHUIZING STROOMT DOOR MET EEN DROGE DOEK OF VOCHTIGE SPONS AF TE VEGEN. HOUD UW STAAF MIXER TIJDENS DE REINIGING STEEDS IN DE VERTICALE STAND.**

---

# GARANTIE

Bei Waring-Produkten, die außerhalb der USA und Kanada verkauft werden, ist der lokale Importeur bzw. Vertriebshändler für die Garantie verantwortlich. Diese Garantie kann je nach örtlich geltenden Vorschriften variieren.

**WARNUNG:** Jegliche Garantie VERFÄLLT, sobald das Gerät mit Gleichstrom betrieben wird.

## WICHTIGE SCHUTZMASSNAHMEN

Bei der Verwendung elektrischer Geräte sind grundsätzlich einige Sicherheitsvorkehrungen zu befolgen, einschließlich der folgenden:

### LESEN SIE SICH ALLE ANWEISUNGEN DURCH.

1. **Ziehen Sie den Netzstecker aus der Steckdose, wenn Sie das Gerät nicht verwenden oder bevor Sie das Gerät reinigen.**
2. Tauchen Sie den Motorblock, das Netzkabel und den Netzstecker zum Schutz vor einem Stromschlag nicht in Wasser oder andere Flüssigkeiten. Der Messerschutz und -schaft dieses Geräts wurden für das Eintauchen in Wasser oder andere Flüssigkeiten gebaut. Bringen Sie auf keinen Fall andere Bestandteile des Geräts mit Flüssigkeiten in Berührung.
3. Achten Sie darauf, dass Ihre Hände, Haare und Kleidung während des Betriebs nicht in den Messereinsatz des Waring™-Stabmixers kommen, um mögliche schwere Verletzungen von Personen und/oder Geräteschäden zu vermeiden. Ein Spachtel kann verwendet werden – jedoch nur, wenn sich das Gerät nicht in Betrieb befindet. Vermeiden Sie jegliche Berührungen mit sich bewegenden Teilen.
4. **Verwenden Sie das Gerät nicht, wenn Beschädigungen am Netzkabel oder Netzstecker vorliegen oder das Gerät nicht einwandfrei funktioniert, heruntergefallen ist oder sonstige Beschädigungen aufweist. Bringen Sie das Gerät für eine Durchsicht, Reparatur sowie für elektrische oder maschinelle Anpassungen zum nächsten autorisierten Waring®-Wartungsdienst.**
5. Die Verwendung von Zubehör, das nicht von Waring für dieses Modell empfohlen oder verkauft wurde, kann zu Bränden, Stromschlägen oder Personenschäden führen.
6. Verwenden Sie das Gerät nicht im Freien.
7. Lassen Sie keine Kabel über die Kante der Arbeitsfläche herunterhängen. Achten Sie darauf, dass das Netzkabel nicht in Kontakt mit heißen Oberflächen, z. B. mit Herdplatten, kommt.

- 
8. Stellen Sie das Gerät nicht auf oder in die Nähe eines heißen Gas- oder Elektrobrenners oder in einen heißen Ofen.
  9. Die Messerklinge ist sehr SCHARF. Gehen Sie mit dieser vorsichtig um.
  10. Verwenden Sie beim Mischen von Flüssigkeiten, insbesondere heißer Flüssigkeiten, einen großen Behälter oder bereiten Sie immer nur kleine Mengen zu, um Verschütten und mögliche Verletzungen zu vermeiden.
  11. Dieses Gerät ist nicht für die Nutzung durch Personen (einschließlich Kindern) mit eingeschränkten körperlichen, sensorischen bzw. geistigen Fähigkeiten, mangelnder Erfahrung bzw. fehlendem Wissen bestimmt, sofern diese nicht durch eine für ihre Sicherheit verantwortliche Person eine Beaufsichtigung bzw. Anweisung für die Nutzung des Geräts erhalten haben.
  12. Kinder sollten beaufsichtigt werden, um sicherzustellen, dass nicht mit dem Gerät gespielt wird.

## **BEWAHREN SIE DIESE ANWEISUNGEN AUF**

### **VERDRAHTUNGSANWEISUNGEN FÜR GB**

Die Drähte im Netzkabel sind nach folgendem Code farblich markiert:

**BLAU = NEUTRAL      BRAUN = LIVE**

Da die Farben der Drähte im Netzkabel dieses Geräts möglicherweise nicht mit den Farbmarkierungen am Netzstecker übereinstimmen, die die Anschlüsse kennzeichnen, gehen Sie wie folgt vor:

- Das **BLAUE** Kabel muss mit dem schwarzen oder mit dem mit **N** gekennzeichneten Anschluss verbunden werden.
- Das **BRAUNE** Kabel muss mit dem roten oder mit dem mit **L** gekennzeichneten Anschluss verbunden werden.
- Keine Kabelader sollte mit dem Erdungskontakt des dreipoligen Netzsteckers verbunden werden, der mit dem Buchstaben **E** oder **⚡** gekennzeichnet oder grün bzw. grün/gelb gefärbt ist.

Bei diesem Gerät sollte bei Verwendung eines 13-A-Steckers eine 13-A-Sicherung verwendet werden. Wenn ein Stecker eines anderen Typs verwendet wird, muss eine 10-A-Sicherung in den Stecker oder in den Sicherungskasten eingebaut werden.

---

# INHALTSVERZEICHNIS

Garantie .....	20
Wichtige Schutzmaßnahmen .....	20
Verdrahtungsanweisungen für GB .....	21
Technische Daten .....	22
Bestandteile .....	22
Vor der ersten Inbetriebnahme .....	23
Verwendung Ihres Waring-Stabmixers .....	23
Reinigung und Pflege .....	24

## TECHNISCHE DATEN

- TECHNISCHE 230-240 V, 50 Hz

### DATEN

- MOTOR mit 2 Geschwindigkeiten II (HI) 20.500  
RFI-Unterdrückung +/- 500 U/min  
I (LO) 15.500  
+/- 500 U/min
- Messer-/ Schaftschutz Edelstahl
- Kabel 1,8 m (offenliegend) VDE-anerkanntes H03VVH2-F  
mit VDE-Stecker für E-Modelle und GB-Stecker für  
K-Modelle
- Entspricht den  
CE-Vorschriften

## BESTANDTEILE

1. Kabelaufwicklung
2. Geschwindigkeitsregelung  
(Schalter mit zwei Geschwindigkeiten)
3. Motorblock/Griffteil
4. Edelstahlschaft
5. Messerschutz aus Edelstahl
6. Metallklinge (nicht abgebildet)

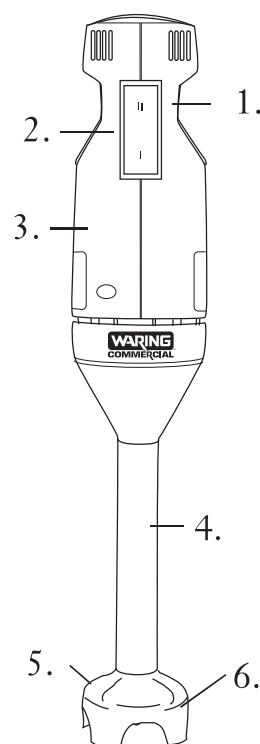

---

# VOR DER ERSTEN INBETRIEBNAHME

**HINWEIS: Ziehen Sie den Netzstecker des Waring™ -Stabmixers vor dem Reinigen der Metallklinge aus der Steckdose.**

Vor der Verwendung des Stabmixers empfiehlt Waring™ das Reinigen des Geräts mit einem sauberen und feuchten Tuch, um Staub und Schmutz zu entfernen. Halten Sie die Metallklinge des Stabmixers zum Abspülen unter fließendes Wasser. Diese kann im Anschluss mit einem weichen, saugfähigen Tuch abgetrocknet werden. Lesen Sie alle Anweisungen für die genaue Bedienung des Geräts gründlich durch.

## VERWENDUNG IHRES WARING™ -STABMIXERS

**HINWEIS: Ziehen Sie den Netzstecker nach jeder Verwendung des Stabmixers aus der Steckdose. Bewahren Sie den Stabmixer für Kinder unzugänglich auf.**

- Um ein Verspritzen zu vermeiden, sollten Sie den Waring™ -Stabmixer während des Betriebs nicht aus der Flüssigkeit entfernen.
- Verwenden Sie den Stabmixer zum Mixen von Zutaten, zum Herstellen von Salatdressings, zum Verrühren von Eiern und zum Pürieren von Suppen und Saucen.
- Verwenden Sie die Geschwindigkeit II (HI) für flüssige Zutaten und achten Sie darauf, den Messerschutz am Boden des Mixgefäßes zu positionieren, um Verschütten zu vermeiden.
- Wenn Sie Eis zerkleinern möchten, verwenden Sie *zerstoßenes* Eis (keine Eiswürfel). So lassen sich die besten Ergebnisse erzielen.

**HINWEIS: Wenn sich Speisen im Messerschutz an der Messerklinge verfangen, folgen Sie bitte den unten stehenden Sicherheitsanweisungen:**

1. Lassen Sie zunächst die Ein-/Aus-Taste los und **ziehen Sie den Netzstecker** des Geräts aus der Steckdose.
2. Sobald die Verbindung zur Stromquelle unterbrochen wurde, können Sie im Messerschutz verfangene Speisen mit Hilfe eines Spachtels vorsichtig entfernen. Vermeiden Sie Verletzungen. Die Messerklinge ist sehr scharf. **ENTFERNEN SIE FESTSITZENDE SPEISEN AUF KEINEN FALL MIT IHREN FINGERN.**
3. Nach dem Freigeben des Messerschutzes kann das Gerät wieder an die Stromversorgung angeschlossen und weiter betrieben werden.

---

# REINIGUNG UND PFLEGE

**DER STABMIXER MUSS NACH JEDER VERWENDUNG NACH DEN FOLGENDEN ANWEISUNGEN GEREINIGT UND GETROCKNET WERDEN.**

**Für den Einsatz in gastronomischen Einrichtungen**

- Ziehen Sie den Netzstecker aus der Steckdose.
- Reinigen und desinfizieren Sie den aus Edelstahl bestehenden unteren Teil des Stabmixers vor der ersten Inbetriebnahme, nach jeder Verwendung oder wenn dieser längere Zeit nicht mehr verwendet wurde.
- Reinigen und desinfizieren Sie das aus Kunststoff bestehende Motorgehäuse vor der ersten Inbetriebnahme und nach jeder Verwendung.
- Tauchen Sie das Motorgehäuse nicht in Wasser ein. Reinigen Sie das Gerät mit einem Schwamm oder Tuch.
- Zum Reinigen von Hand werden Waschlösungen auf der Basis nicht schäumender Reinigungsmittel und Sterilisierungslösungen auf Chlorbasis mit einer Chlormindestkonzentration von 100 ppm empfohlen.

Es können die folgenden Wasch-, Spül- und Sterilisierungslösungen oder gleichwertige Produkte verwendet werden.

LÖSUNG	PRODUKT	LÖSUNG IN WASSER	TEMPERATUR
Waschen	Ajax® Desinfizierender Reinigungspulver	7,6 ml/10 l	Heiß (46 °C)
Spülen	Klares Wasser		Warm (35 °C)
Sterilisieren	Clorox® Bleichmittel für institutionellen Gebrauch	1 EL/3,8 l	Kalt (10-21 °C)

\* Ajax® ist eine eingetragene Marke der Colgate Palmolive Company.

\* Clorox® ist eine eingetragene Marke der Clorox Company.

- Bei häufiger Verwendung der Geräte verlängert regelmäßiges Reinigen deren Lebensdauer.



---

### Reinigen und Sterilisieren des Stabmixers:

1. Ziehen Sie den Netzstecker aus der Steckdose.
2. Spülen Sie die Außenflächen des Edelstahlschafts und des Messerschutzes unter fließendem Wasser ab. Reinigen Sie im Anschluss den Innenbereich des Messerschutzes und -einsatzes. Eine Flaschenbürste eignet sich am besten für das Entfernen von Speiseresten im Messereinsatz.
3. Wischen Sie mit einem weichen Tuch oder mit einem Schwamm, der in einer Waschlösung leicht befeuchtet wurde, über die Außenfläche des Kunststoffgehäuses sowie über den unteren Bereich aus Edelstahl.
4. Tauchen Sie ca. drei Viertel des Edelstahlschafts in einen Behälter mit einer Waschlösung und bewegen Sie diesen manuell in dieser Lösung, um die verbleibenden Speisereste zu entfernen.
5. Wiederholen Sie die Schritte zwei (2) und drei (3) und verwenden Sie fließendes Wasser anstelle einer Waschlösung.
6. Wischen Sie mit einem weichen Tuch oder mit einem Schwamm, der in einer Sterilisierungslösung leicht befeuchtet wurde, über die Außenfläche des Kunststoffgehäuses sowie über den unteren Bereich aus Edelstahl.
7. **ERST NACH BEENDETER STERILISIERUNG ABSPÜLEN.** Lassen Sie das Gerät vor der Verwendung lufttrocknen.

**WICHTIG: TAUCHEN SIE DAS KUNSTSTOFFGEHÄUSE NICHT IN WASSER ODER EINE WASCH- ODER STERILISIERUNGSLÖSUNG. WISCHEN SIE AM KUNSTSTOFFGEHÄUSE BEFINDLICHE FLÜSSIGKEITEN MIT EINEM TROCKENEN TUCH ODER EINEM FEUCHTEN SCHWAMM AB. HALTEN SIE DEN STABMIXER WÄHREND DER REINIGUNG IN AUFRECHTER POSITION.**

---

## GARANZIA

Per i prodotti Waring venduti al di fuori di Stati Uniti e Canada, la garanzia viene fornita dall'importatore o distributore locale. La presente garanzia può essere soggetta a variazioni in base alla normativa locale.

**AVVERTENZA:** Tutte le garanzie sono NULLE se l'apparecchio viene utilizzato con corrente continua (CC).

## PRECAUZIONI IMPORTANTI

Quando si usa un dispositivo elettrico, dovrebbero essere sempre seguite le precauzioni di base per la sicurezza, incluse le seguenti:

### LEGGERE TUTTE LE ISTRUZIONI.

1. **Staccare dalla presa quando non è in uso e prima di eseguirne la pulizia.**
2. Per proteggersi dal rischio di folgorazione, non immergere il corpo motore, il cavo o la spina in acqua o in altri liquidi. La protezione della lama e l'albero di questo apparecchio sono stati progettati per essere immersi in acqua o in altri liquidi. Non immergere qualsiasi altra parte dell'apparecchio in qualsiasi tipo di liquido.
3. Tenere mani, capelli, indumenti e utensili lontani dalla lama durante il funzionamento del Frullatore a immersione Waring™ per evitare possibili infortuni gravi alle persone e/o danni al frullatore a immersione. È possibile utilizzare una spatola, ma solo quando l'apparecchio non è in funzione. Evitare il contatto con le parti in movimento.
4. **Gli apparecchi elettrici non devono essere messi in funzione nel caso il cavo o la spina siano danneggiati oppure nel caso l'apparecchio sia guasto, abbia subito un urto o risulti in qualsiasi modo danneggiato. Portare l'apparecchio al centro autorizzato di assistenza Waring® più vicino per farlo esaminare, riparare e/o per far regolare i componenti elettrici o meccanici.**
5. L'utilizzo di accessori non consigliati o venduti da Waring per questo specifico modello può causare incendi, folgorazioni o infortuni.
6. Non usare all'aperto.
7. Non lasciar pendere alcun cavo dal bordo del tavolo o del banco di lavoro. Evitare che il cavo tocchi qualsiasi superficie calda, incluso il piano di cottura.

- 
8. Non collocare sopra o vicino a un bruciatore a gas o elettrico caldo, oppure a un forno riscaldato.
  9. La lama è TAGLIENTE. Maneggiarla con attenzione.
  10. Quando si miscelano liquidi, in particolare liquidi caldi, utilizzare un contenitore alto o lavorare di volta in volta solo piccole quantità per ridurre eventuali versamenti e infortuni.
  11. Questo apparecchio non è stato progettato per l'uso da parte di persone (inclusi i bambini) con capacità fisiche, sensoriali o mentali ridotte, oppure senza esperienza o pratica, a meno che non siano sorvegliate o istruite sull'utilizzo sicuro dell'apparecchio da parte di una persona responsabile della loro sicurezza.
  12. I bambini devono essere sorvegliati per assicurarsi che non giochino con l'apparecchio.

# CONSERVARE QUESTE ISTRUZIONI

## ISTRUZIONI DI CABLAGGIO PER IL REGNO UNITO

I fili del cavo di alimentazione sono colorati secondo la seguente codifica:

BLU = NEUTRO      MARRONE = FASE

Poiché i colori dei fili nel cavo di alimentazione dell'apparecchio potrebbero non corrispondere ai colori che identificano i conduttori della presa, procedere come segue:

- Il filo di colore BLU deve essere connesso al conduttore contrassegnato dalla lettera N o di colore nero.
- Il filo di colore MARRONE deve essere connesso al conduttore contrassegnato dalla lettera L o di colore rosso.
- Nessun filo deve essere collegato al conduttore di messa a terra di una presa a tre poli, contrassegnato con la lettera E o ⚡ di colore verde o giallo-verde.

Con questo apparecchio, se si utilizza una presa da 13 ampere, è necessario inserire un fusibile da 13 ampere. Se si utilizza qualsiasi altro tipo di presa, è necessario inserire un fusibile da 10 ampere nella presa o nel quadro di distribuzione.

---

## SOMMARIO

Garanzia.....	26
Precauzioni importanti.....	26
Istruzioni di cablaggio per il Regno Unito.....	27
Specifiche.....	28
Componenti.....	28
Prima di iniziare.....	29
Uso del frullatore a immersione Waring.....	29
Istruzioni per la pulizia.....	30

## SPECIFICHE

- SPECIFICHE NOMINALI 230-240 V, 50Hz
- MOTORE con soppressione delle RFI 2 velocità II (Alta) 20.500 +/-500 giri/min I (Bassa) 15.500 +/-500 giri/min
- Albero/Protezione della lama Acciaio inox
- Cavo 1,8 m (esterni) approvato VDE H03VVH2-F con spina VDE per i modelli E e spina UK per i modelli K
- Con marcatura CE

## COMPONENTI

1. Avvolgicavo
2. Controllo di velocità (commutatore a 2 velocità)
3. Corpo motore/Impugnatura
4. Albero in acciaio inox
5. Protezione della lama in acciaio inox
6. Lama in acciaio (non mostrata)

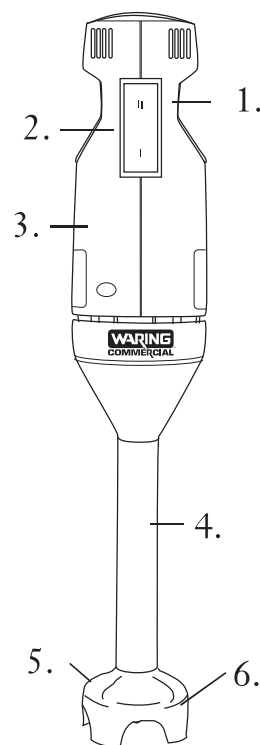

---

## PRIMA DI INIZIARE

**NOTA: Prima di pulire la lama metallica, disinserire sempre la spina del Frullatore a immersione Waring™ dalla presa di corrente.**

Prima di usare il frullatore a immersione, Waring™ suggerisce di pulire l'unità con un panno umido pulito per rimuovere eventuale sporcizia o polvere. Collocare sotto un getto d'acqua corrente l'estremità del frullatore a mano con la lama metallica per risciacquarla. Asciugare completamente con un panno assorbente morbido. Leggere completamente tutte le istruzioni per le procedure operative dettagliate.

## USO DEL FRULLATORE A IMMERSIONE WARING™

**NOTA: Dopo ogni utilizzo, disinserire sempre la spina del frullatore a immersione dalla presa di corrente. Tenere il frullatore a immersione lontano dalla portata dei bambini.**

- Per evitare schizzi, fare attenzione a non estrarre mai il Frullatore a immersione Waring™ dal liquido mentre è in funzione.
- Utilizzare per miscelare gli ingredienti necessari per preparare condimenti per insalate, sbattere uova e ridurre in purea zuppe e salse.
- Usare la velocità II (alta) per gli ingredienti liquidi, tenendo la protezione della lama contro il fondo del contenitore di miscelazione per evitare schizzi.
- Per le ricette che richiedono ghiaccio, usare del ghiaccio *tritato* (non i cubetti interi) per ottenere risultati ottimali.

**NOTA: Se un pezzo di cibo dovesse incastrarsi nella protezione che circonda la lama metallica, seguire le istruzioni di sicurezza indicate di seguito:**

1. Rilasciare il pulsante di accensione e **staccare** l'unità dalla presa elettrica.
2. Una volta staccata l'alimentazione, usare una spatola per rimuovere con attenzione il cibo incastrato nella protezione della lama. Fare attenzione a evitare infortuni. La lama è affilata. **NON UTILIZZARE LE DITA PER RIMUOVERE OGGETTI INCASTRATI.**
3. Dopo aver rimosso il cibo incastrato, collegare l'unità all'alimentazione e continuare la preparazione.

---

# ISTRUZIONI PER LA PULIZIA

**DOPO OGNI UTILIZZO, IL FRULLATORE A IMMERSIONE DEVE ESSERE PULITO E ASCIUGATO SEGUENDO LE ISTRUZIONI RIPORTATE DI SEGUITO.**

## Per preparazioni alimentari

- Staccare dalla presa di alimentazione.
- Lavare, risciacquare e igienizzare la parte in acciaio inox del frullatore a immersione prima di iniziarne l'utilizzo, dopo ogni utilizzo o quando si prevede di non riutilizzarlo entro un breve periodo.
- Pulire e igienizzare il corpo motore in plastica prima di iniziarne l'utilizzo e dopo ogni utilizzo. Non immergere il corpo motore. Pulire con una spugna o un panno.
- Si raccomanda l'uso di soluzioni di lavaggio a base di detersivi che non producono schiuma, e soluzioni igienizzanti a base di cloro, con una concentrazione minima di cloro di 100 ppm.

È possibile utilizzare le seguenti soluzioni per il lavaggio, il risciacquo e l'igienizzazione, o prodotti equivalenti.

SOLUZIONE	PRODOTTO	DILUIZIONE IN ACQUA	TEMPERATURA
Lavaggio	Ajax® polvere detergente/ igienizzante	7 grammi/10 litri	Calda (46 °C)
Risciacquo	Acqua di rubinetto		Tiepida (35 °C)
Igienizzazione	Clorox® Candeggina	1 cucchiaio da tavola/4 litri	Fredda (10-21 °C)

\* Ajax® è un marchio registrato di proprietà di Colgate Palmolive Company.

\* Clorox® è un marchio registrato di proprietà di Clorox Company.

- Per un uso continuativo, la pulizia frequente allunga la durata dell'apparecchio.

---

**Per lavare e igienizzare il frullatore a immersione:**

1. Staccare dalla presa di alimentazione.
2. Risciacquare in acqua corrente l'esterno dell'albero in acciaio inox e la protezione della lama del frullatore a immersione. Strofinare e sciacquare l'interno della protezione della lama e la lama stessa. Una spazzola per bottiglie è l'attrezzo più adatto per staccare e rimuovere la maggiore quantità possibile di cibo.
3. Pulire l'esterno dell'alloggiamento in plastica e la parte in acciaio inox del frullatore a immersione con un panno morbido o con una spugna appena inumidita con la soluzione di lavaggio.
4. Immergere 3/4 circa della lunghezza dell'albero in acciaio inox in un contenitore con la soluzione di lavaggio e agitare manualmente per rimuovere i residui rimanenti.
5. Ripetere i punti 2 e 3 usando acqua corrente al posto della soluzione di lavaggio.
6. Pulire l'esterno dell'alloggiamento in plastica e la parte in acciaio inox del frullatore a immersione con un panno morbido o con una spugna inumidita con la soluzione igienizzante.
7. **NON RISCIAQUARE DOPO AVER COMPLETATO L'IGIENIZZAZIONE.** Lasciare asciugare all'aria dopo l'uso.

**IMPORTANTE: NON IMMERGERE L'INVOLUCRO IN PLASTICA NELLA SOLUZIONE DI LAVAGGIO, NELL'ACQUA DI RISCIAQUO O NELLA SOLUZIONE IGIENIZZANTE. EVITARE CHE IL LIQUIDO SCORRA NELL'INVOLUCRO IN PLASTICA ASCIUGANDOLO CON UN PANNO ASCIUTTO O CON UNA SPUGNA INUMIDITA. DURANTE LA PULIZIA, TENERE SEMPRE IL FRULLATORE A IMMERSIONE IN POSIZIONE VERTICALE.**

---

## ГАРАНТИЯ

Гарантийную ответственность за продукцию компании Waring, продаваемую за пределами США и Канады, несут местные импортеры и дистрибьюторы. Гарантия может отличаться в зависимости от местных постановлений.

**ВНИМАНИЕ!** Все гарантии НЕДЕЙСТВИТЕЛЬНЫ в случае использования прибора от сети постоянного тока.

## ВАЖНЫЕ МЕРЫ ПРЕДОСТОРОЖНОСТИ

При использовании электроприборов всегда соблюдайте основные меры безопасности, в том числе следующие.

### ПРОЧИТЕ ВСЕ ИНСТРУКЦИИ.

- 1. Отключайте устройство от розетки, если оно не используется, а также перед чисткой.**
2. Не допускайте контакта основания мотора, электрошнура или вилки с водой и другими жидкостями во избежание поражения электрическим током. Защитный щиток ножа и вал этого устройства разработаны для погружения в воду или другие жидкости. Не погружайте другие части устройства в какие-либо жидкости.
3. При эксплуатации погружного блендера Waring™ следите за тем, чтобы руки, волосы, одежда и кухонные принадлежности находились вдали от ножа во избежание травм и/или повреждения погружного блендера. Лопаточку можно использовать только в том случае, если устройство не эксплуатируется. Избегайте контакта с движущимися деталями.
4. **Не используйте прибор с поврежденным электрошнуром или вилкой, а также в случае неисправностей, падения или каких-либо повреждений прибора. Верните устройство в ближайший авторизованный сервисный центр компании Waring® для проверки, ремонта, электрической или механической регулировки.**
5. Использование дополнительных приспособлений, которые не рекомендуются и не распространяются компанией Waring для этой модели, может вызвать пожар, поражение электрическим током или травму.
6. Не используйте вне помещений.
7. Не допускайте свисания электрошнура над краем стола или стойки. Не допускайте контакта электрошнура с горячими поверхностями, включая кухонную плиту.



- 
8. Не ставьте устройство вблизи горячей газовой либо электрической конфорки и на них, а также в разогретую духовку.
  9. Нож **ОСТРЫЙ**. Обращайтесь с ним осторожно.
  10. Перемешивайте жидкости, в особенности горячие, в высоких емкостях или маленькими порциями, чтобы снизить вероятность разбрызгивания и возможность получения травмы.
  11. Этот прибор не предназначен для использования людьми (включая детей) с ограниченными физическими, сенсорными и умственными возможностями или с недостатком знаний и опыта, если они не были проинструктированы об использовании прибора лицом, ответственным за их безопасность.
  12. Дети должны находиться под присмотром взрослых во избежание игр с прибором.

## **СОХРАНИТЕ ЭТИ ИНСТРУКЦИИ**

### **ИНСТРУКЦИИ ПО ПОДКЛЮЧЕНИЮ К ЭЛЕКТРОСЕТИ ДЛЯ ВЕЛИКОБРИТАНИИ**

Провода в шнуре питания окрашены следующим образом:

**СИНИЙ = НЕЙТРАЛЬНЫЙ КОРИЧНЕВЫЙ = ПОД НАПРЯЖЕНИЕМ**

Если цвет проводов в шнуре питания этого прибора не соответствуют цветовым обозначениям, определяющим клеммы вилки, действуйте следующим образом.

- **СИНИЙ** провод должен быть подсоединен к клемме, обозначенной буквой N или окрашенной в черный цвет.
- **КОРИЧНЕВЫЙ** провод должен быть подсоединен к клемме, обозначенной буквой L или окрашенной в красный цвет.
- Ни один из проводов не должен быть подсоединен к клемме заземления трехконтактной вилки, обозначенной буквой E, знаком **⚡** или окрашенной в зеленый или желто-зеленый цвет.

Если с этим устройством используется вилка на 13 А, она должна быть оснащена предохранителем 13 А. В случае использования другого типа вилки распределительный щит или вилка должны быть оснащены предохранителем на 10 А.

## СОДЕРЖАНИЕ

Гарантия .....	32
Важные меры предосторожности .....	32
Инструкции по подключению к электросети для Великобритании .....	33
Технические характеристики .....	34
Детали .....	34
Инструкции перед началом работы .....	35
Использование погружного блендера Waring .....	35
Инструкции по чистке .....	36

## ТЕХНИЧЕСКИЕ ХАРАКТЕРИСТИКИ

- ХАРАКТЕРИСТИКИ 230—240 В, 50 Гц  
ЭЛЕКТРОПИТАНИЯ
- ЭЛЕКТРОМОТОР с подавлением радиопомех 2 скорости II (БЫСТ.)  
20,500 +/- 500 об/мин  
I (МЕДЛ.)  
15,500 +/- 500 об/мин
- Вал/щиток ножа Нержавеющая сталь
- Электрошнур VDE 1,8 м (незащищенный), признанный H03VVH2-F с VDE-вилкой для моделей E и с вилкой по стандарту Великобритании для моделей K
- Внесен в список изделий CE

## ДЕТАЛИ

1. Намотка шнура
2. Режимы скорости (2-скоростной переключатель)
3. Основание электромотора/ручка
4. Вал из нержавеющей стали
5. Защитный щиток ножа из нержавеющей стали
6. Металлический нож (не показан)

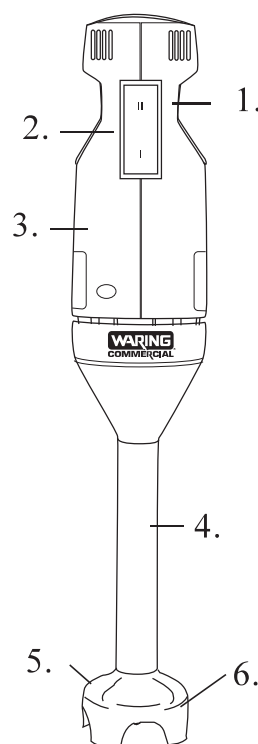

---

# ИНСТРУКЦИИ ПЕРЕД НАЧАЛОМ РАБОТЫ

**ПРИМЕЧАНИЕ.** Всегда отключайте погружной блендер Waring™ от розетки перед чисткой металлического ножа.

Перед использованием погружного блендера Waring™ протирайте устройство чистой, влажной тряпкой, чтобы удалить грязь и пыль. Чтобы ополоснуть ручной блендер, поместите конец металлического ножа под проточную воду. Тщательно протрите его мягкой впитывающей тряпкой. Прочтите полностью все инструкции, чтобы ознакомиться с подробными правилами эксплуатации.

## ИСПОЛЬЗОВАНИЕ ПОГРУЖНОГО БЛЕНДЕРА WARING™

**ПРИМЕЧАНИЕ.** Всегда отключайте погружной блендер от розетки после каждого использования. Храните погружной блендер в недоступном для детей месте.

- Чтобы не допустить разбрызгивания, во время эксплуатации никогда не вынимайте погружной блендер Waring™ из емкости с жидкостью.
- Используйте, чтобы смешать продукты для заправки к салату, приготовить суп-пюре, соус или взбить яйца.
- Используйте II (БЫСТРЫЙ) режим скорости для жидких продуктов; держите защитный щиток на дне емкости для смешивания, чтобы избежать разбрызгивания.
- Если по рецепту требуется лед, для наилучшего результата используйте *дробленый* лед (а не кубиками).

**ПРИМЕЧАНИЕ.** Если кусочек пищи застрял в защитном щитке, окружающем металлический нож, следуйте таким инструкциям по технике безопасности:

1. Отпустите кнопку питания и **отключите** устройство от электрической розетки.
2. После отключения от источника питания осторожно удалите пищу, застрявшую в защитном щитке, при помощи лопаточки. Не допускайте травм. Нож острый. **НЕ УДАЛЯЙТЕ ЗАСТРЯВШЮЮ ПИЩУ ПАЛЬЦАМИ.**
3. После удаления застрявшей пищи снова подключите устройство к розетке и продолжайте работу.

---

# ИНСТРУКЦИИ ПО ЧИСТКЕ

**ПОГРУЖНОЙ БЛЕНДЕР НУЖНО ОЧИЩАТЬ И ВЫСУШИВАТЬ ПОСЛЕ КАЖДОГО ИСПОЛЬЗОВАНИЯ В СООТВЕТСТВИИ С НИЖЕПРИВЕДЕННЫМИ ИНСТРУКЦИЯМИ.**

**В случае использования для приготовления пищи**

- Отключите от электрической сети.
- Мойте, ополаскивайте и дезинфицируйте части погружного блендера из нержавеющей стали перед первым использованием, после каждого использования и всякий раз, когда он не будет использоваться в течение некоторого времени.
- Очищайте и дезинфицируйте пластмассовый корпус двигателя перед первым включением и после каждого использования. Не погружайте корпус электродвигателя под воду. Очищайте с помощью губки или тряпки.
- Рекомендуется использовать непенящиеся моющие средства и дезинфицирующие моющие средства на основе хлора, которые имеют минимальную концентрацию хлора 100 мг/м<sup>3</sup>.

Могут быть использованы представленные ниже моющие, ополаскивающие и дезинфицирующие средства или их эквиваленты.

<b>ПРОЦЕДУРА</b>	<b>МОЮЩЕЕ СРЕДСТВО</b>	<b>РАЗВЕДЕНИЕ В ВОДЕ</b>	<b>ТЕМПЕРАТУРА</b>
Мытье	Ajax® Sanitizer Cleaner Powder	8 мл на 91/2 л	Горячая 46 °C (115 °F)
Полоскание	Вода комнатной температуры		Теплая 35 °C (95 °F)
Дезинфекция	Clorox® Institutional Bleach	1 ст. л. на 3,8 л	Холодная 50—70 °C (10°—21 °F)

\* Ajax® является зарегистрированным товарным знаком Colgate Palmolive Company.

\* Clorox® является зарегистрированным товарным знаком Clorox Company.

- Частая чистка продлит срок службы прибора.

---

### Мытье и дезинфекция погружного блендера.

1. Отключите от электрической сети.
2. Ополосните в проточной воде внешнюю часть вала из нержавеющей стали и защитный щиток погружного блендера. Вычистите и промойте внешнюю часть защитного щитка и нож. Ершик является наиболее эффективным средством для очищения и удаления пищевых остатков.
3. Вытрите внешнюю часть пластмассового корпуса и части погружного блендера из нержавеющей стали мягкой тряпкой или слегка смоченной в моющем растворе губкой.
4. Опустите вал из нержавеющей стали приблизительно на 3/4 в емкость с моющим средством и встряхните, чтобы удалить остатки пищи.
5. Повторите шаги два (2) и три (3), используя вместо моющего средства проточную воду.
6. Вытрите внешнюю часть пластмассового корпуса и части погружного блендера из нержавеющей стали мягкой тряпкой или слегка смоченной в дезинфицирующем растворе губкой.
7. **НЕ ОПОЛАСКИВАЙТЕ ПОСЛЕ ЗАВЕРШЕНИЯ ДЕЗИНФЕКЦИИ.** Перед использованием высушите на воздухе.

**ВАЖНО! НЕ ПОГРУЖАЙТЕ ПЛАСТМАССОВЫЙ КОРПУС В МОЮЩЕЕ СРЕДСТВО, ПРОТОЧНУЮ ВОДУ ИЛИ ДЕЗИНФИЦИРУЮЩЕЕ СРЕДСТВО. ПРЕДОТВРАЩАЙТЕ ПОПАДАНИЕ ЖИДКОСТИ В ПЛАСТМАССОВЫЙ КОРПУС, ПРОТИРАЯ ЕГО СУХОЙ ТРЯПКОЙ ИЛИ ВЛАЖНОЙ ГУБКЕЙ. ПРИ ЧИСТКЕ ПОГРУЖНОГО БЛЕНДЕРА ВСЕГДА ДЕРЖИТЕ ЕГО В ВЕРТИКАЛЬНОМ ПОЛОЖЕНИИ.**

---

## GARANTÍA

La garantía de los productos Waring adquiridos fuera de los Estados Unidos y del Canadá es la responsabilidad del importador/distribuidor local. Los derechos de garantía pueden variar según las regulaciones locales.

ADVERTENCIA: El utilizar este aparato con corriente continua (C.C.) INVALIDARÁ la garantía.

## MEDIDAS DE SEGURIDAD IMPORTANTES

Siempre que use aparatos eléctricos, debe tomar precauciones básicas de seguridad, entre las cuales las siguientes:

### LEA TODAS LAS INSTRUCCIONES.

1. Desconecte el aparato cuando no esté en uso y antes de limpiarlo.
2. Para reducir el riesgo de electrocución, no ponga la base, el cable o la clavija en agua u otro líquido. Sólo la cuchilla y la varilla son sumergibles. No sumerja ninguna otra parte del aparato en agua u otro líquido.
3. Para reducir el riesgo de herida seria o de daño al aparato, mantenga las manos, la ropa y los utensilios alejados de la cuchilla durante el uso. Se podrá usar una espátula de goma, siempre en cuando el aparato esté apagado. Evite el contacto con las piezas móviles.
4. No utilice este aparato si el cordón o la clavija estuviesen dañados, después de que hubiese funcionado mal o que se hubiese caído o si estuviese dañado. Regrese el aparato a un centro de servicio autorizado para su revisión, reparación o ajuste.
5. El uso de accesorios no recomendados o vendidos por Waring para uso con este modelo presenta un riesgo de incendio, electrocución o herida.
6. No lo utilice en exteriores.
7. No permita que el cordón cuelgue del borde de la encimera o de la mesa, ni que haga contacto con superficies calientes.
8. No coloque el aparato sobre o cerca de un quemador a gas o una hornilla eléctrica caliente, ni en un horno caliente.
9. La cuchilla es MUY FILOSA. Manipular con sumo cuidado.
10. Para reducir el riesgo de salpicadura o quemadura al mezclar líquidos, especialmente líquidos calientes, utilice un recipiente alto o procese pequeñas cantidades a la vez.
11. Los niños o las personas que carezcan de la experiencia o de los conocimientos necesarios para manipular el aparato, o aquellas cuyas capacidades físicas, sensoriales o mentales estén limitadas, no deben

---

utilizar el aparato sin la supervisión o la dirección de una persona responsable por su seguridad.

12. Asegúrese de que los niños no jueguen con este aparato.

# GUARDE ESTAS INSTRUCCIONES

## INSTRUCCIONES DE CABLEADO EN EL REINO UNIDO

Los alambres adentro del cable de alimentación vienen codificados en colores de acuerdo con el código siguiente:

AZUL = NEUTRO MARRÓN = VIVO

Puede que los colores de los alambres no coinciden con los colores que identifican los terminales de la nueva clavija. Si fuera el caso, siga los pasos siguientes para cambiar la clavija:

- Conecte el alambre AZUL al terminal marcado N o de color negro.
- Conecte el alambre MARRÓN al terminal marcado L o de color rojo.
- No conecte ningún alambre al terminal marcado E, identificado con la señal de tierra  o de color verde o verde/amarillo.

Si tiene un enchufe de 13 amperios, use un fusible de 13 amperios. Si tiene cualquier otro tipo de enchufe, debe instalar un fusible de 10 amperios en el enchufe o el tablero eléctrico.

## ÍNDICE

Garantía . . . . .	38
Medidas de seguridad importantes . . . . .	38
Instrucciones de cableado en el Reino Unido . . . . .	39
Especificaciones técnicas . . . . .	40
Piezas . . . . .	40
Antes de empezar . . . . .	41
Instrucciones de uso . . . . .	41
Instrucciones de limpieza . . . . .	42

## ESPECIFICACIONES TÉCNICAS

- SUMINISTRO ELÉCTRICO: 230–240 V, 50Hz
- MOTOR
  - Escudo magnético contra interferencias
  - 2 velocidades
  - II (Alta) 20 500 +/- 500 RPM
  - I (Baja) 15 500 +/- 500 RPM
- Cúpula y varilla
  - Acero inoxidable
- Cable
  - 1.85 m; homologado VDE H03VVH2-F con clavija VDE sobre los modelos E y clavija para el Reino Unido sobre los modelos K
- Homologado CE

## PIEZAS

1. Espacio para enrollar el cable
2. Control de velocidad
3. Bloque-motor/Mango
4. Varilla de acero inoxidable
5. Cúpula de acero inoxidable
6. Cuchilla de metal (no ilustrada)

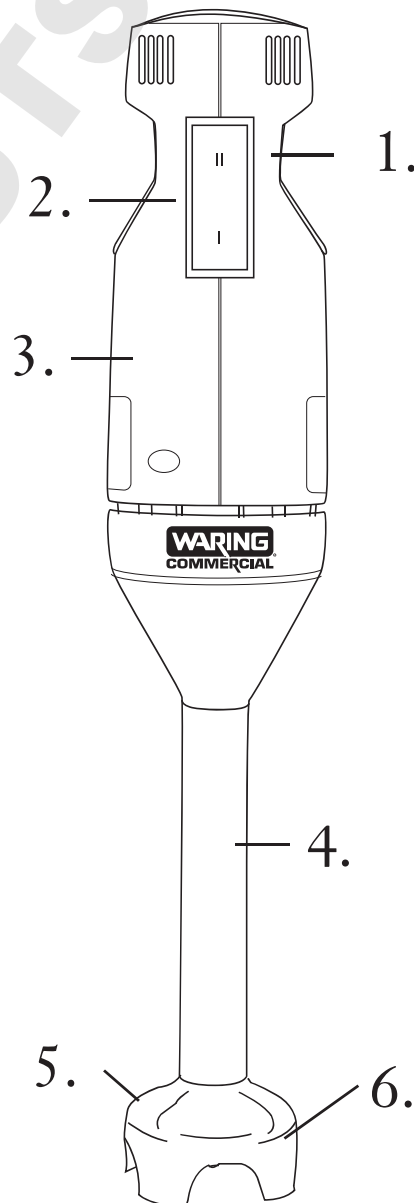



---

## ANTES DE EMPEZAR

**NOTA: Siempre desconecte el aparato antes de limpiar la cuchilla.**

Le aconsejamos que limpie el aparato con un paño limpio y ligeramente humedecido antes del primer uso. Enjuague la cuchilla bajo agua corriente. Seque todas las partes con un paño suave y absorbente. Lea cuidadosamente las instrucciones antes de usar el aparato.

## INSTRUCCIONES DE USO

**NOTA: Siempre apague el aparato después de cada uso. Manténgalo fuera del alcance de los niños.**

- Para evitar las salpicaduras, procure no sacar la cuchilla del líquido durante el uso.
- Utilice el aparato para preparar aliños, batir huevos, y licuar sopas o salsas.
- Utilice la velocidad alta (II) para procesar ingredientes líquidos, teniendo cuidado de mantener la cuchilla en el fondo del recipiente para evitar las salpicaduras.
- Si una receta incluye hielo, procure usar hielo picado en vez de cubitos de hielo para obtener resultados óptimos.

**NOTA: Siga las instrucciones siguientes para desalojar alimentos trabados entre la cuchilla y el protector de cuchillas:**

1. Apague y desconecte el aparato.
2. Tras desconectar el aparato, desaloje cuidadosamente los alimentos trabados con una espátula. Tenga cuidado. La cuchilla es muy filosa. **NO INTENTE DESALOJAR LOS ALIMENTOS CON LOS DEDOS.**
3. Después de desalojar los alimentos trabados, vuelva a conectar el aparato y siga licuando.

---

# INSTRUCCIONES DE LIMPIEZA

LIMPIE Y SEQUE EL APARATO, SEGÚN LAS INSTRUCCIONES A CONTINUACIÓN, DESPUÉS DE CADA USO.

## Aplicaciones alimenticias

- Desconecte el cable de la toma de corriente.
- Lave, enjuague, sanee y seque las partes de acero inoxidable antes del primer uso y después de cada uso, a menos que vuelva a utilizarlo dentro de la hora siguiente.
- Limpie y sanee el bloque-motor antes del primer uso y después de cada uso. No sumerja el bloque-motor en agua u otro líquido. Límpielo con una esponja o un paño ligeramente humedecido.
- Le recomendamos que use soluciones limpiadoras a base de detergente sin espuma y soluciones desinfectantes con una concentración mínima de cloro de 100 ppm.

Se podrán usar las soluciones siguientes o sus equivalentes:

SOLUCIÓN	PRODUCTO	PROPORCIONES	TEMPERATURA
Para lavar	Ajax® en polvo*	5 g por 9.5 L de agua	Caliente 46 °C (115 °F)
Para enjuagar	Agua		Tibia 95 °F (35 °C)
Para sanear	Cloro Clorox®**	1 cucharada/3.8 L	Fría 50-70°F (10-21 °C)

\*Ajax® es una marca registrada de Colgate-Palmolive Company.

\*\*Clorox® es una marca registrada de Clorox Company.

- Limpiar el aparato frecuentemente incrementará su vida útil.

---

### Instrucciones de limpieza:

1. Desconecte el cable de la toma de corriente.
2. Enjuague el la varilla y la cúpula de acero inoxidable en agua corriente. Restriegue y rocíe el interior de la cúpula y la cuchilla. Una escobilla es la mejor herramienta para eliminar los residuos de alimentos.
3. Limpie el cuerpo de plástico con un paño suave o una esponja ligeramente humedecido con agua o solución limpiadora.
4. Sumerja los 3/4 de la varilla de acero inoxidable en la solución limpiadora y agite el aparato manualmente para eliminar los residuos.
5. Repita los paso 2 y 3 con agua en vez de solución limpiadora.
6. Limpie el cuerpo de plástico con un paño suave o una esponja ligeramente humedecida con solución desinfectante.
7. **NO ENJUAGUE EL APARATO DESPUÉS DE LA DESINFECCIÓN.** Permita que seque al aire libre antes de volver a usarlo.

**IMPORTANTE: NO SUMERJA EL BLOQUE-MOTOR EN SOLUCIÓN LIMPIADORA, AGUA O SOLUCIÓN DESINFECTANTE. ESTRUJE BIEN EL PAÑO O LA ESPONJA PARA EVITAR QUE AGUA PENETRE ADENTRO DEL APARATO. MANTENGA EL APARATO RECTO DURANTE LA LIMPIEZA.**

---

## GARANTIE

La garantie des produits Waring vendus en dehors des États-Unis et du Canada est à la charge de l'importateur ou du distributeur local. Les droits de garantie peuvent varier d'un pays ou d'une région à l'autre.

AVERTISSEMENT : Brancher cet appareil sur Courant Continu (C.C.)

ANNULERA la garantie.

# IMPORTANTES CONSIGNES DE SÉCURITÉ

L'utilisation d'appareils électriques requiert la prise de précautions élémentaires, parmi lesquelles les suivantes :

## LIRE TOUTES LES INSTRUCTIONS.

1. Débrancher l'appareil lorsque vous ne l'utilisez pas et avant de le nettoyer.
2. Afin de prévenir tout risque de choc électrique, ne jamais placer le socle, le cordon ou la fiche dans l'eau ou tout autre liquide. Seuls le pied-mélangeur et le protège-lames sont conçus pour être immergés dans l'eau et autres liquides. Ne jamais immerger le reste de l'appareil.
3. Garder les mains et les ustensiles éloignés du couteau pendant l'utilisation afin d'éviter tout risque de blessure ou de dommages. Vous pouvez utiliser une spatule en plastique une fois que l'appareil est arrêté. Éviter tout contact avec les éléments en mouvement.
4. Ne pas utiliser l'appareil si le cordon d'alimentation ou la fiche sont endommagés, s'il ne fonctionne pas correctement, s'il est abîmé ou après qu'il soit tombé. Envoyer l'appareil à un service après-vente autorisé afin qu'il soit inspecté, réparé ou réglé au besoin.
5. L'utilisation d'accessoires non recommandés ou vendus par Waring peut présenter un risque d'incendie, d'électrocution ou de blessure.
6. Ne pas l'utiliser à l'air libre.
7. Ne pas laisser le cordon pendre au bord d'une table ou d'un plan de travail, ni entrer en contact avec des surfaces chaudes.
8. Ne pas mettre l'appareil sur ou à proximité d'une plaque à gaz ou électrique, ni dans un four chaud.
9. La lame est TRÈS COUPANTE. Manipuler avec précaution.
10. Lorsque vous mixez des liquides, particulièrement s'il s'agit de liquides chauds, utiliser un grand récipient afin d'éviter les risques de débordement ou de brûlure.
11. Cet appareil ne devrait pas être utilisé par des enfants ou des personnes

---

souffrant d'un handicap physique, mental ou sensoriel, ou qui ne disposent pas des connaissances ou de l'expérience nécessaires, à moins qu'une personne responsable de leur sécurité leur en ait expliqué le fonctionnement ou les encadre.

12. Il convient de surveiller les enfants afin de s'assurer qu'ils ne jouent pas avec l'appareil.

## **GARDER CES INSTRUCTIONS**

### **INSTRUCTIONS DE CÂBLAGE AU R.U.**

Les fils électriques à l'intérieur du cordon d'alimentation sont de couleurs différentes selon leur fonction :

**BLEU = NEUTRE MARRON = TENSION**

Il se peut que la couleur des fils électriques ne corresponde pas à la couleur des bornes de la nouvelle fiche. Si c'était le cas :

- Raccorder le fil BLEU à la borne identifiée par la lettre N ou de couleur noire.
- Raccorder le fil MARRON à la borne identifiée par la lettre L ou de couleur rouge.
- Aucun fil ne doit être raccordé à la borne de terre identifiée par la lettre E, le symbole  $\perp$  ou de couleur verte ou verte et jaune.

Si la prise est de 13 ampères, veillez à utiliser un fusible de 13 ampères. Si la prise est d'un autre type, il vous faudra installer un fusible de 10 ampères soit à l'intérieur de la fiche, soit sur le tableau de distribution.

### **CONTENU**

Garantie .....	44
Importantes consignes de sécurité .....	44
Instructions de câblage au R.U. ....	45
Spécifications techniques .....	46
Pièces .....	46
Avant de commencer .....	47
Directives d'utilisation .....	47
Nettoyage et entretien .....	48

# SPÉCIFICATIONS TECHNIQUES

- TENSION : 230–240 V, 50Hz
- MOTEUR Anti-perturbations radioélectriques; 2 vitesses  
II (Haute) 20.500 +/- 500 tr/min  
I (Basse) 15.500 +/- 500 tr/min
- Arbre/Protège-lames Acier inoxydable
- Cordon 1.85 m ; homologué VDE H03VVH2-F avec fiche VDE pour les modèles E et fiche R.U. pour les modèles K
- Homologué CE

## PIÈCES

1. Espace pour enrouler le cordon
2. Commande de vitesse (commutateur 2 vitesses)
3. Bloc-moteur/Poignée
4. Arbre en acier inoxydable
5. Protège-lames en acier inoxydable
6. Couteau en métal (non illustré)

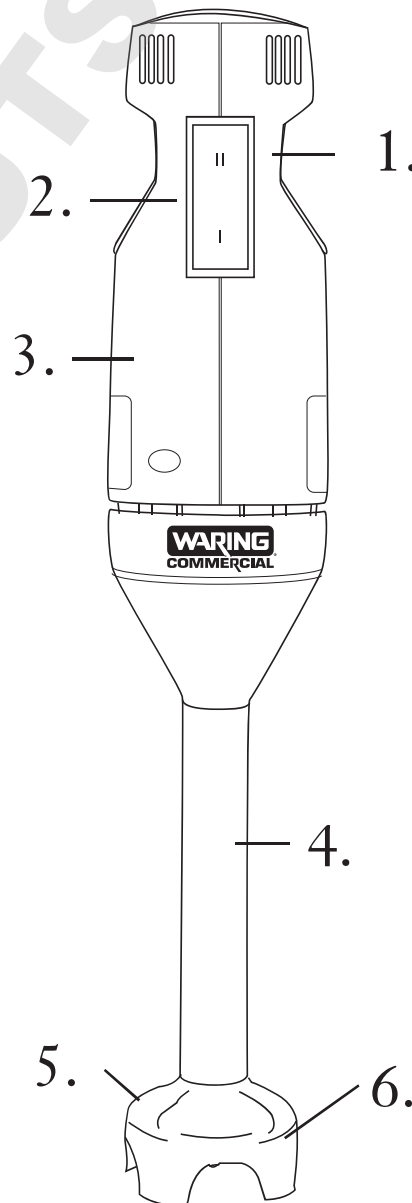

---

## AVANT DE COMMENCER

**REMARQUE : Toujours débrancher l'appareil avant de nettoyer le couteau.**

Il est conseillé de nettoyer l'appareil à l'aide d'un chiffon humide avant de l'utiliser pour la première fois. Rincer le couteau sous l'eau du robinet. Bien sécher avec un chiffon doux et absorbant. Lire attentivement les instructions avant d'utiliser l'appareil.

## DIRECTIVES D'UTILISATION

**REMARQUE : Toujours débrancher l'appareil après chaque utilisation Garder l'appareil hors de portée des enfants.**

- Afin d'éviter les éclaboussures, veiller à ne pas retirer le couteau du liquide pendant le fonctionnement.
- Utiliser l'appareil pour préparer des sauces à salade, battre des œufs ou mixer des soupes ou des sauces.
- Utiliser la vitesse haute (II) pour mixer les ingrédients liquides, en prenant soin de maintenir le couteau au fond du récipient pour éviter les éclaboussures.
- Quand une recette inclut de la glace, utiliser de la glace pilée au lieu de glaçons pour obtenir de meilleurs résultats.

**REMARQUE : Suivre les instructions suivantes si des aliments restent coincés entre le couteau et le protège-lames.**

1. Éteindre et débrancher l'appareil.
2. Déloger les aliments coincés avec précaution à l'aide d'une spatule. Faire très attention. La lame est très coupante. **NE PAS DÉLOGER LES ALIMENTS COINCÉS AVEC LES DOIGTS.**
3. Une fois les aliments délogés, rebrancher l'appareil et continuer à mixer.

---

# NETTOYAGE ET ENTRETIEN

NETTOYER ET SÉCHER L'APPAREIL, SELON LES INSTRUCTIONS SUIVANTES, APRÈS CHAQUE UTILISATION.

## Applications alimentaires

- Débrancher l'appareil de la prise de courant.
- Nettoyer, rincer, désinfecter et sécher les éléments en acier inoxydable de l'appareil avant de l'utiliser pour la première fois et après chaque utilisation, à moins que vous ne le réutilisiez dans l'heure qui suit.
- Nettoyer et désinfecter le bloc-moteur avant d'utiliser l'appareil pour la première fois et après chaque utilisation. Ne pas plonger le bloc-moteur dans l'eau ou tout autre liquide. Le nettoyer à l'aide d'une éponge ou d'un chiffon légèrement humide.
- Nous recommandons l'utilisation d'une solution de nettoyage à base de détergent non moussant et d'une solution désinfectante à base de chlore, avec une concentration minimum de 100 ppm.

Vous pouvez utiliser les solutions suivantes ou leur équivalent :

SOLUTION	PRODUIT	PROPORTIONS	TEMPÉRATURE
Nettoyage	Ajax® en poudre*	5 g pour 9,5 L d'eau	Chaude 46°C (115°F)
Rinçage	Eau claire		Tiède 35°C (95°F)
Désinfection	Eau de javel Clorox®**	1 c. à soupe/3,8 L	Froide 50–70°F (10°–21°C)

\*Ajax® est une marque déposée de Colgate-Palmolive Company.

\*\*Clorox® est une marque déposée de Clorox Company.

- Le nettoyage régulier de l'appareil prolongera sa durée de vie.



---

### Nettoyage et désinfection:

1. Débrancher l'appareil de la prise de courant.
2. Rincer l'arbre et le protège-lames en acier inoxydable sous l'eau du robinet. Frotter et rincer au jet l'intérieur du protège-lames et le couteau. Un goupillon est l'instrument le plus efficace pour déloger les résidus.
3. Essuyer le bloc-moteur et les éléments en acier inoxydable à l'aide d'un chiffon doux ou d'une éponge imprégnée de solution de nettoyage.
4. Plonger les  $\frac{3}{4}$  du pied-mélangeur en acier inoxydable dans la solution de nettoyage et agiter manuellement pour éliminer les résidus.
5. Répéter les étapes 2 et 3 avec de l'eau claire.
6. Essuyer le bloc-moteur et les éléments en acier inoxydable à l'aide d'un chiffon doux ou d'une éponge imprégnée de solution désinfectante.
7. **NE PAS RINCER L'APPAREIL APRÈS L'AVOIR DÉSINFECTÉ.** Laisser sécher à l'air libre avant de l'utiliser à nouveau.

**IMPORTANT : NE PAS PLONGER LE BLOC-MOTEUR DANS LA SOLUTION DE NETTOYAGE, L'EAU OU LA SOLUTION DÉSINFECTANTE. BIEN ESSORER LE CHIFFON OU L'ÉPONGE POUR ÉVITER QUE LE LIQUIDE NE PÉNÈTRE DANS LE BOÎTIER. GARDER L'APPAREIL EN POSITION VERTICALE PENDANT LE NETTOYAGE.**



**NOTES**

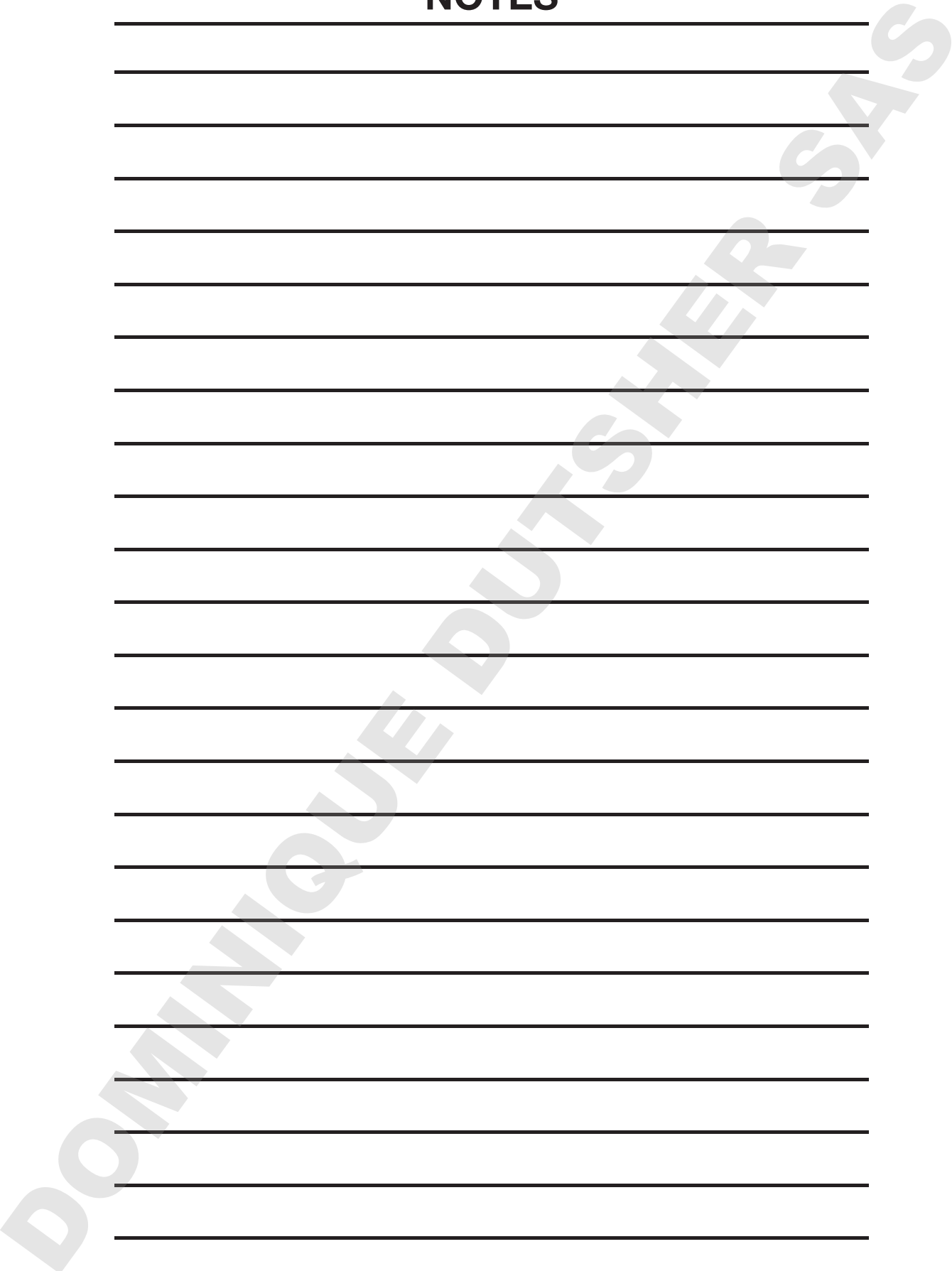



©2012 Waring Commercial  
314 Ella T. Grasso Ave.  
Torrington, CT 06790

12WI126311  
Printed in China

**IB-4226D**

---