



Vierkantflasche

310 32

KAUTEX TEXTRON GmbH & Co. KG

Fertigungs-Normblatt

☐ Kontrollmaße

Maße in mm

Maße sind Fertigmaße

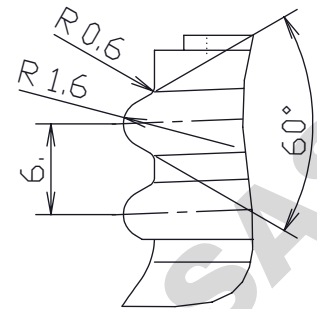
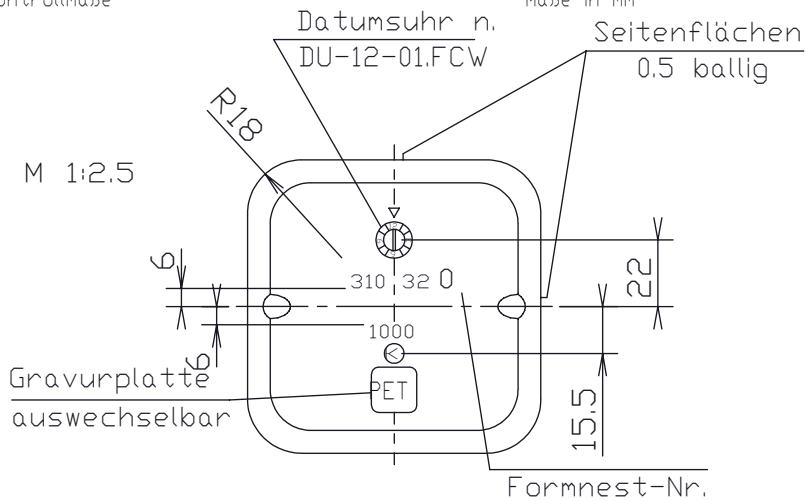

Einzelheit X
M 2:1

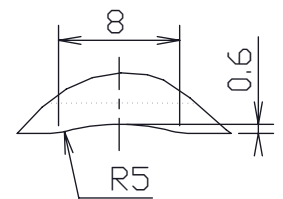
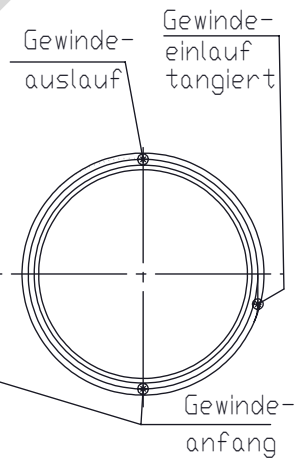
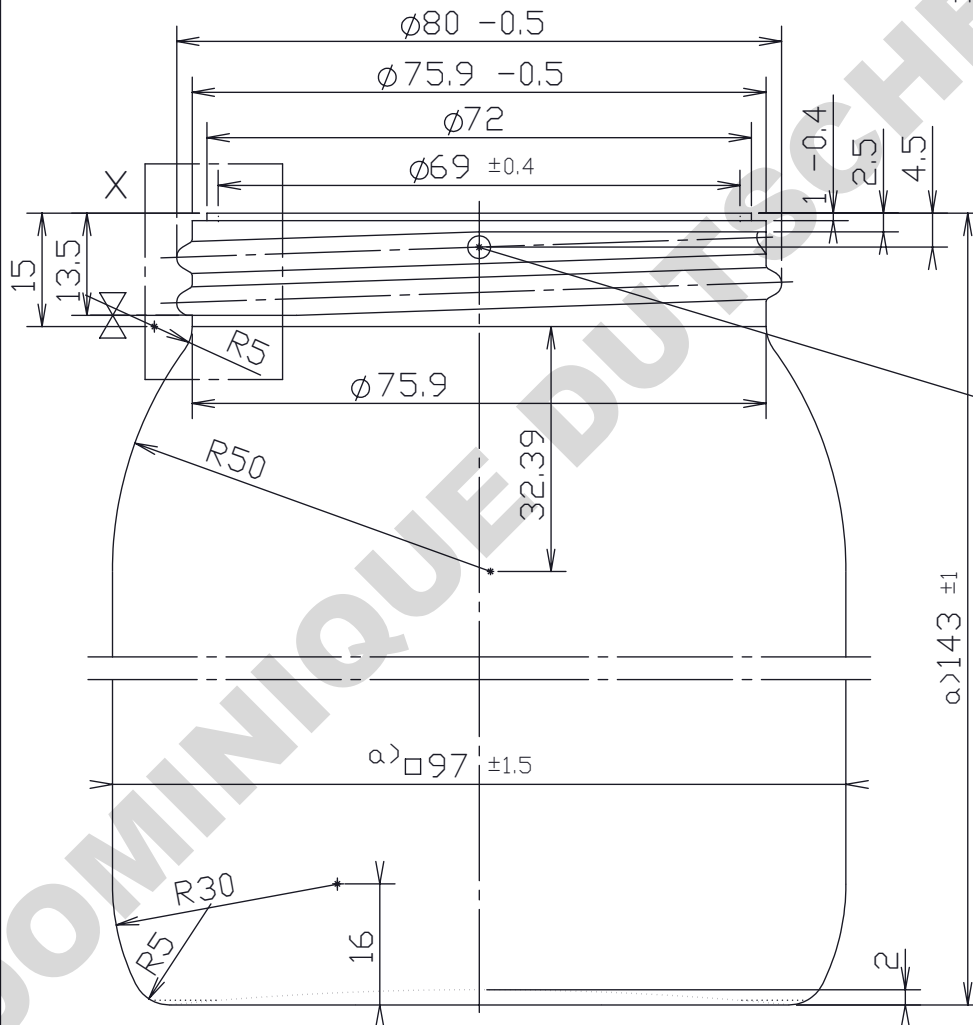

Nahteinzug
M 2:1

b	17.07.01	Klein	Trennung w. bei 15 mm	d			
a	27.11.00	Karch	M.97 w.97.5/M.143 w.142/Gewindeanfang w.4/Datumsuhr,Materialkennzeichen hinzu.	c	18.02.14	Vadalà	RV-Volumen 1080 ml (war 1060 ml)
Ind.	Dat.	Name	Änderung	Ind.	Dat.	Name	Änderung
Bestell-Nr.	:	310 32		Maßstab	:		
Werkzeug-Zchngs-Nr.:				Blasdom	:		
Gewicht	:	52 g ± 1 g		Passerstein	:		
Inhalt (randvoll)	:	$\phi > 1080 \text{ ml} \pm 25 \text{ ml}$		Einsetzteil	:		
Gewinde	:	Rd 80x6		KAUTEX-Zeichen	:	3 KWN 07 016	
Werkstoff	:	PVC / PETG		Verschluß	:	805 50A	
Besteller	:	Kautex Textron		gez.	03.08.2000 Karch		gepr.