

Distributeur EZ-Pak[®] Curve

Guide de l'utilisateur



AVERTISSEMENT

Les informations portées dans le présent document sont sujettes à modifications sans préavis et n'impliquent aucun engagement de la part de Millipore S.A.S., Molsheim, France. Millipore S.A.S. décline toute responsabilité quant aux erreurs pouvant apparaître dans ce document. Les informations mises à disposition sont toutefois considérées comme exhaustives et exactes au moment de leur publication. Millipore S.A.S. ne sera en aucun cas redevable de dommages et intérêts directs ou indirects du fait de l'utilisation du manuel ou pour toute autre raison mettant ce manuel en cause.

Sommaire

Introduction.....	5
Sécurité de l'opérateur et de l'équipement	6
Conditions de fonctionnement et spécifications.....	7
Composants du système	9
Informations fournies par les témoins lumineux du distributeur.....	11
Distributeur alimenté par batterie rechargeable.....	11
Distributeur alimenté par C.A.....	12
Installation du distributeur EZ-Pak® Curve.....	13
Distributeur alimenté par batterie rechargeable.....	13
Distributeur alimenté par C.A.....	15
Mise en place d'une recharge de membranes dans le distributeur EZ-Pak® Curve.....	17
Utilisation du distributeur EZ-Pak® Curve.....	23
Ajustement de l'exposition de la membrane (option).....	25
Entretien du distributeur EZ-Pak® Curve.....	27
Remplacement de la batterie	28
Défauts de fonctionnement.....	30
Guide d'achat.....	32
Symboles référencés	34
Garantie.....	36
Assistance technique	36

DOMINIQUE DUTSCHER SAS

Introduction

Le distributeur EZ-Pak® Curve permet de distribuer, très rapidement et sans contact avec les mains, des membranes stériles, prêtes à l'emploi et conditionnées sous emballage individuel pour les analyses microbiologiques d'échantillons liquides. La version fonctionnant sur batterie permet de déplacer le distributeur à sa convenance.

Le système est disponible en deux versions :

- Alimenté par batterie au lithium-ion (jusqu'à 10 000 membranes peuvent être distribuées par charge)
- Alimenté par courant alternatif (C.A.)

Les recharges de membranes EZ-Pak® peuvent être mises en place dans le distributeur EZ-Pak® Curve en moins de 30 secondes.

Le distributeur EZ-Pak® Curve récupère automatiquement les emballages de protection.

Le distributeur EZ-Pak® Curve est conçu pour une utilisation dans des conditions de propreté standards et avec les méthodes de filtration sur membrane classiques.

Les recharges de membranes EZ-Pak® contiennent 150 membranes de 47 mm ou 50 mm de diamètre de couleur blanche, noire ou verte ; elles peuvent être utilisées avec le système de filtration Microfil®.

Sécurité de l'opérateur et de l'équipement

- Lire attentivement le présent guide de l'utilisateur avant de manipuler le distributeur EZ-Pak® Curve. Le non-respect des instructions peut entraîner des blessures de l'opérateur ou des dégâts sur l'équipement.
- Lire attentivement toutes les instructions de maintenance dans le présent guide de l'utilisateur avant de procéder à la maintenance du distributeur EZ-Pak® Curve. Le non-respect des instructions peut entraîner des blessures de l'opérateur ou des dégâts sur l'équipement.
- Toute modification du distributeur EZ-Pak® Curve par rapport aux spécifications d'usine est susceptible de mettre en péril les conditions de sécurité et annulera la garantie du produit.
- Toute tentative d'utiliser le distributeur EZ-Pak® Curve d'une manière non spécifiée dans ce guide de l'utilisateur risquerait d'endommager l'appareil, de causer des blessures à l'opérateur et annulera la garantie du produit.
- Ne pas essayer d'ouvrir ou de réparer le distributeur EZ-Pak® Curve. Les réparations doivent être effectuées exclusivement par un personnel formé et autorisé.
- Placer le distributeur EZ-Pak® Curve sur une surface horizontale, plane, stable et propre, à l'abri de toute source de chaleur excessive et à proximité d'une prise d'alimentation reliée à la terre et facilement accessible.
- Ne pas exposer le distributeur EZ-Pak® Curve à des liquides. Si cela se produit, éteindre immédiatement et débrancher le distributeur EZ-Pak® Curve de la prise de courant.
- N'utiliser que les accessoires (alimentation externe / batterie rechargeable + chargeur de batterie) fournis avec le distributeur. Si nécessaire, cf. la section Guide d'achat pour une information sur les pièces détachées.
- Utiliser de préférence les recharges de membranes EZ-Pak® avec le distributeur EZ-Pak® Curve.
- Avant le nettoyage, éteindre et débrancher le distributeur EZ-Pak® Curve de la prise de courant.

- Avant de déplacer le distributeur EZ-Pak® Curve, il convient de l'éteindre afin d'éviter toute distribution indésirable de membrane.
- Le circuit électrique doit être équipé d'un fusible de protection sous la prise d'alimentation principale.
- L'installation électrique doit être conforme aux normes locales en vigueur.
- Utiliser un dispositif de protection contre les surtensions afin d'éviter tout endommagement du système.

DOMINIQUE DUTSCHER SAS

Conditions de fonctionnement et spécifications

		Distributeur alimenté par batterie au lithium-ion	Distributeur alimenté par courant alternatif (C.A.)
Dimensions	Largeur	18 cm	
	Profondeur	31 cm	
	Hauteur	16,5 cm	
	Poids	2,1 kg	1,9 kg
Tension	Tension d'entrée	100 V – 240 V 50 Hz - 60 Hz	
	Courant	300 mA	400 mA
	Tension de sortie	14,8 V	12 V
Température de fonctionnement	15 à 40 °C		
Humidité	< 90 %		
Altitude	< 2 000 m		
Type de protection (IEC 60529-2004)	IP42 pour le distributeur IP40 pour le chargeur de batterie et l'alimentation externe		
Intensité du son	< 70 dB		
Informations réglementaires	<p>Nous certifions que le distributeur EZ-Pak® Curve a été conçu et fabriqué en application :</p> <ul style="list-style-type: none"> Des directives du Conseil européen suivantes : <ul style="list-style-type: none"> – Compatibilité électromagnétique 2004/108/CE – Directive basse tension 2006/95/CE – Limitation de l'utilisation de certaines substances dangereuses dans les équipements électriques et électroniques (RoHS) 2011/65/CE De la Loi japonaise "Electrical Appliance and Material Safety Law" : marquage PSE 		
Matériaux de construction	Boîtier	Billes de verre—renforcées de polyamide 6	
	Couvercle	Billes de verre—renforcées de polyamide 6	
	Autocollant en façade	Polyester	
	Interrupteur général	Polyamide 6-6	
	Enrouleur pour papier et film plastique	Polyoxyméthylène (POM)	
	Épingles	Acier inoxydable	
	Pieds	Silicone	
	Prise d'alimentation	Polyamide 6 (version batterie) Laiton (version C.A.)	

Composants du système

L'emballage contient :

- Le distributeur EZ-Pak® Curve
- Des épingles pour les enrouleurs de film plastique et de papier
- Une batterie au lithium-ion rechargeable et un chargeur de batterie (pour le modèle alimenté par batterie rechargeable)
ou
Une alimentation externe (pour le modèle alimenté en C.A.)
- Quatre adaptateurs secteur (Europe, États-Unis/Japon, Royaume-Uni et Australie/Chine)
- Un tournevis (pour l'ajustement de l'exposition de la membrane)
- Guide de l'utilisateur

REMARQUE :

Les accessoires du distributeur EZ-Pak® Curve, répertoriés ci-dessus, sont situés sur le dessus de la couche de rembourrage supérieure.

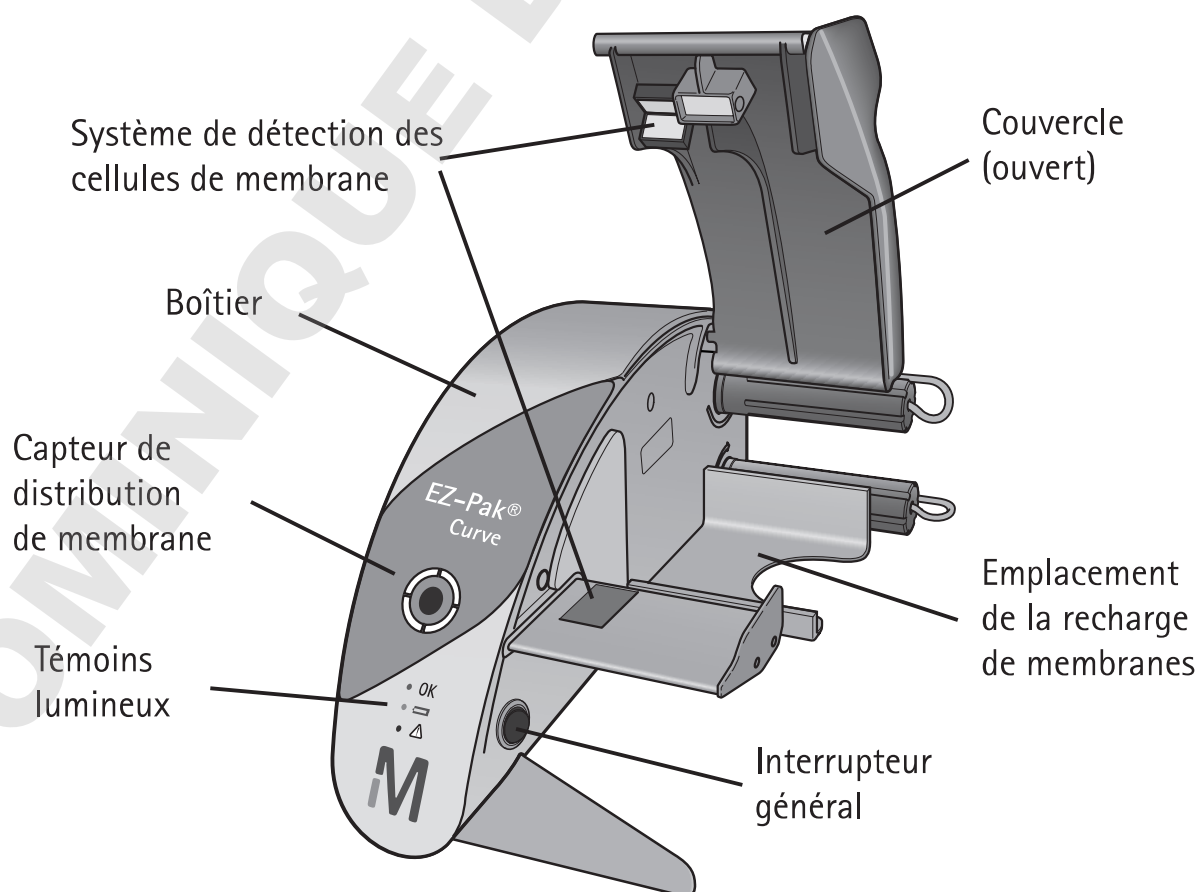

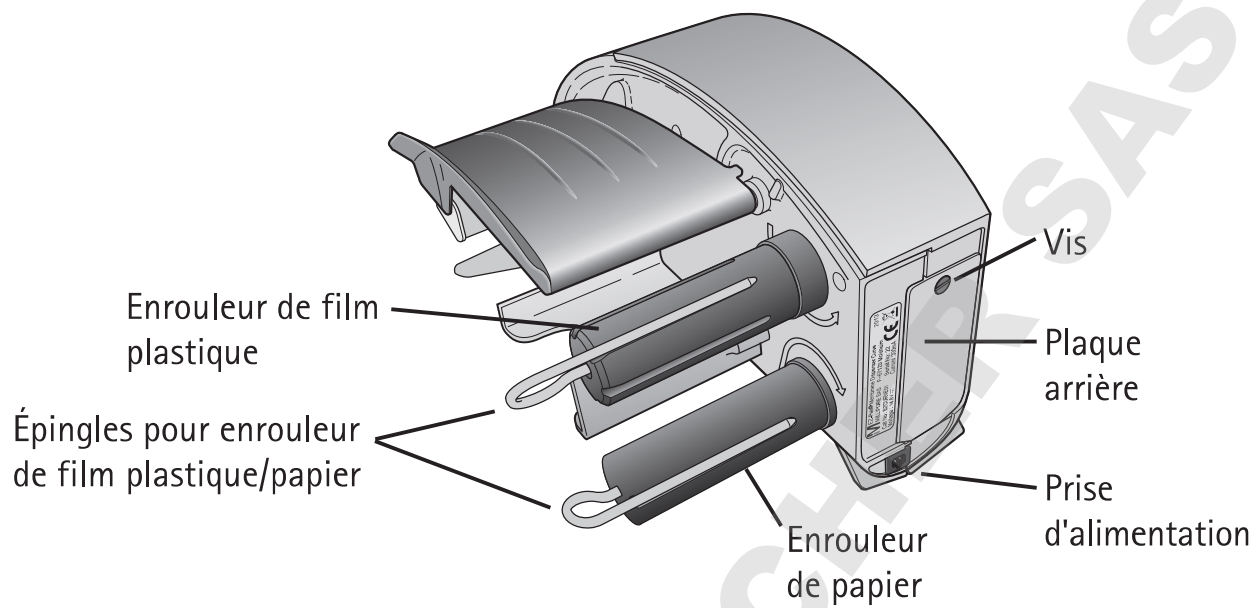



Informations fournies par les témoins lumineux du distributeur

Lorsque le distributeur est allumé, trois témoins lumineux fournissent des informations sur l'état de l'appareil.

Distributeur alimenté par batterie rechargeable

Couleur du témoin	Signification	Statut	Information
Vert	OK	Éteint	Le distributeur est éteint ou n'est pas prêt à être utilisé (batterie complètement déchargée ou défaillance du distributeur).
		Clignotant	Le distributeur est en mode veille.
		Allumé	Le distributeur est prêt à l'emploi.
Jaune		Éteint	La batterie du distributeur est chargée.
		Clignotant	La batterie du distributeur est en cours de chargement.
		Allumé	La batterie du distributeur est faible. Le distributeur peut encore être utilisé, mais devrait être rechargé.
Rouge		Éteint	Le distributeur fonctionne correctement.
		Allumé	Le distributeur est défaillant. Cf. la section "Défauts de fonctionnement" de ce manuel.

REMARQUE

Lorsque la batterie du distributeur est complètement déchargée, les témoins lumineux jaune et vert s'éteignent.

Utiliser le chargeur de batterie

Le distributeur commence à se charger dès qu'il est connecté à une prise de courant via le chargeur, même si l'interrupteur du distributeur est sur 0 (éteint).

Lorsque l'interrupteur du distributeur est sur 0 (éteint), le statut du processus de chargement est indiqué sur le chargeur de batterie :



"Standby" : le chargeur de batterie est connecté à une prise de courant, mais pas au distributeur.

"Pre Charge/Rapid Charge" : la batterie du distributeur est en cours de chargement.



«Maintain» : la batterie est chargée à 90 %.

"Error" : la batterie est hors service.

"Ready" : la batterie est entièrement chargée.

"Wait" : ce statut ne s'applique pas à ce type de chargeur de batterie.

Distributeur alimenté par C.A.

Couleur du témoin	Signification	Statut	Information
Vert	OK	Éteint	Le distributeur est éteint ou n'est pas prêt à être utilisé, ou encore défaillance du distributeur.
		Clignotant	Le distributeur est en mode veille.
		Allumé	Le distributeur est prêt à l'emploi.
Jaune			Ce témoin est toujours éteint.
Rouge		Éteint	Le distributeur fonctionne correctement.
		Allumé	Le distributeur est défaillant. Cf. la section "Défauts de fonctionnement" de ce manuel.

Installation du distributeur EZ-Pak® Curve

1. Retirer tous les composants de la boîte. Retirer le distributeur de son sac de protection.

REMARQUE

Conserver tous les éléments de l'emballage. En cas d'expédition de l'équipement, utiliser l'emballage d'origine.

2. Placer le distributeur à l'endroit où il sera utilisé.

Distributeur alimenté par batterie rechargeable

1. Utiliser le tournevis fourni avec le distributeur pour retirer la vis qui maintient la plaque située à l'arrière du distributeur.

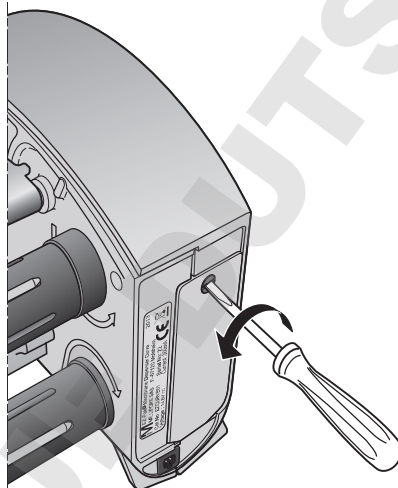

2. Retirer la plaque.
3. Sortir le cordon de son emplacement.

4. Brancher la batterie fournie avec le distributeur au connecteur du cordon.

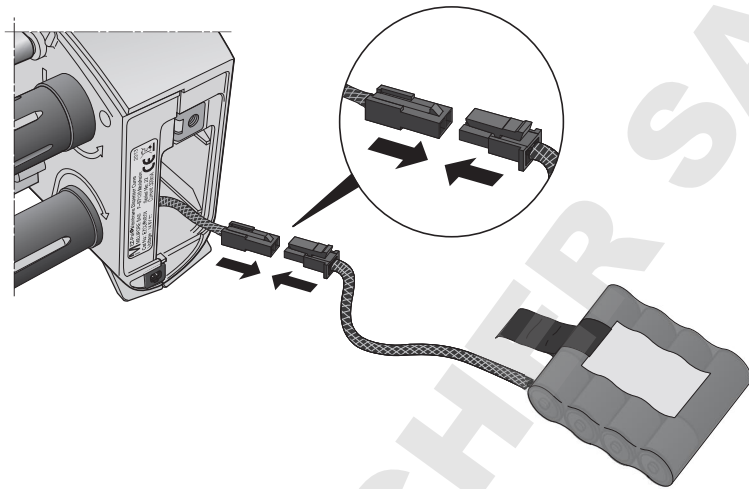

5. Mettre la batterie dans le distributeur.

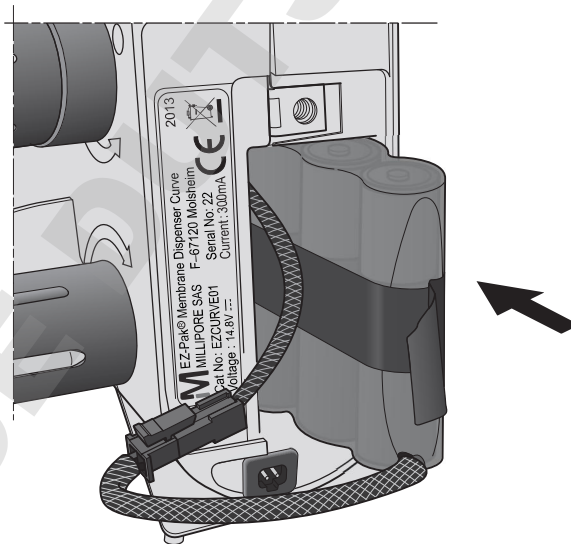

6. Remettre la plaque en place sur le distributeur et serrer la vis.
7. Brancher l'adaptateur approprié au chargeur de batterie.

REMARQUE

Quatre adaptateurs secteur sont fournis : Europe, États-Unis/Japon, Royaume-Uni et Australie/Chine.

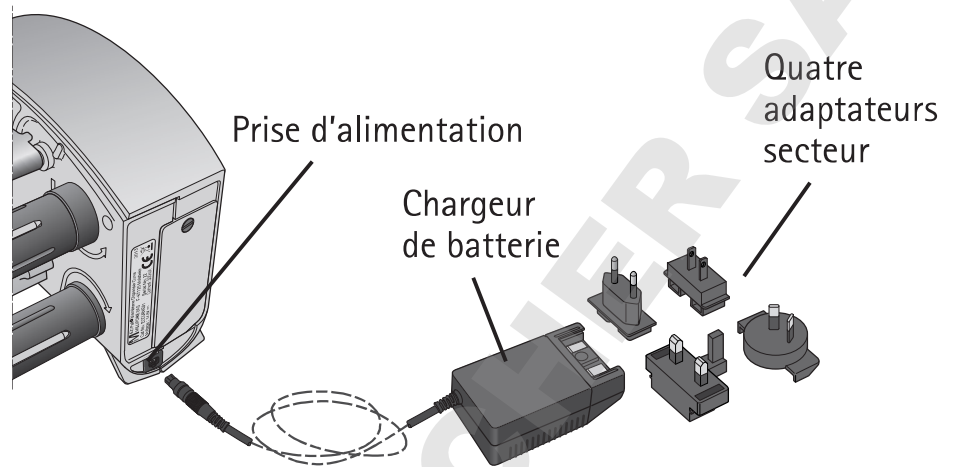

8. Brancher le cordon du chargeur de batterie dans la prise d'alimentation du distributeur.
9. Brancher le chargeur de batterie à la prise de courant.

REMARQUE

Avant la première utilisation, charger complètement la batterie.

Distributeur alimenté par C.A.

1. Brancher l'adaptateur approprié à l'alimentation externe.

REMARQUE

Quatre adaptateurs secteur sont fournis : Europe, États-Unis/Japon, Royaume-Uni et Australie/Chine.

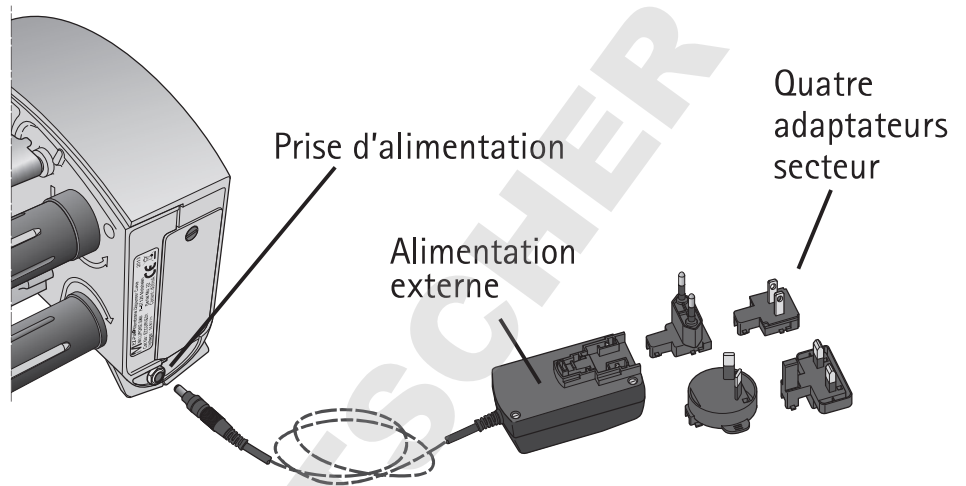

2. Brancher le cordon de l'alimentation externe dans la prise d'alimentation du distributeur.
3. Brancher l'alimentation externe à la prise de courant.

Mise en place d'une recharge de membranes dans le distributeur EZ-Pak® Curve

1. S'assurer que le distributeur est bien éteint.
2. Ouvrir une recharge de membranes EZ-Pak® en détachant le morceau de carton du côté gauche de la boîte.

REMARQUE

Seules les recharges de membranes EZ-Pak® portant un logo "M" sur l'étiquette de la recharge sont compatibles avec le distributeur EZ-Pak® Curve.

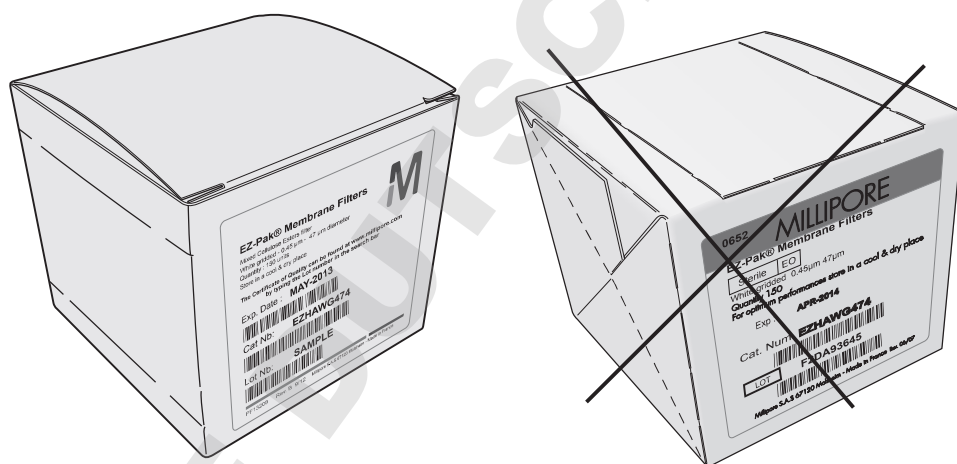

3. Ouvrir le couvercle du distributeur.

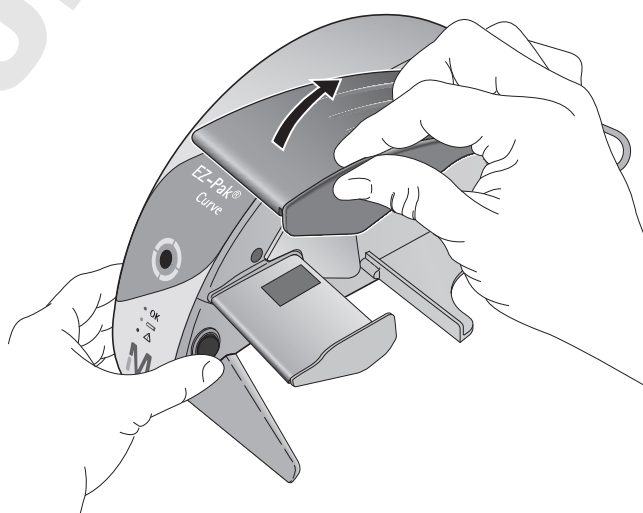

4. Insérer la recharge de membranes EZ-Pak® comme indiqué :

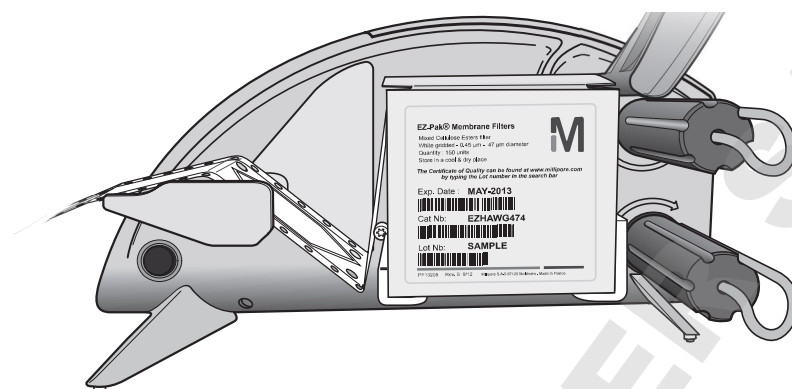

5. Tirer sur la bande jusqu'à ce que la première cellule contenant une membrane soit visible et entièrement sortie de la recharge de membranes.

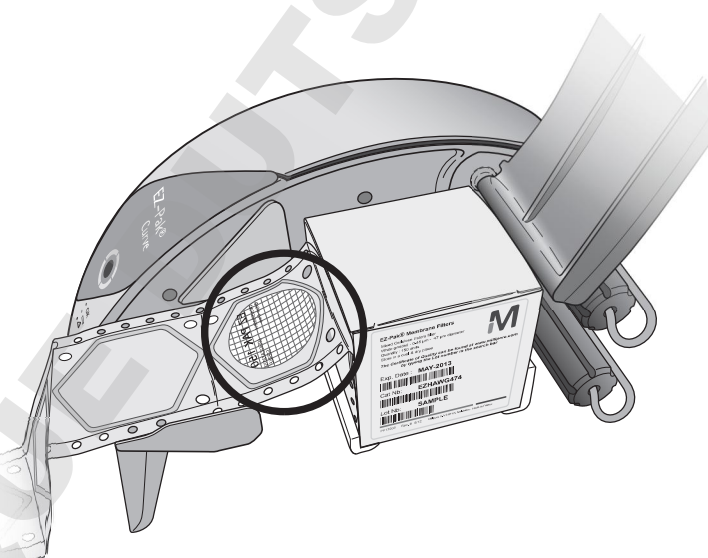

REMARQUE

Pour éviter le gaspillage de membrane, les premières cellules de la bande ne contiennent pas de membrane.

6. Fermer le couvercle.

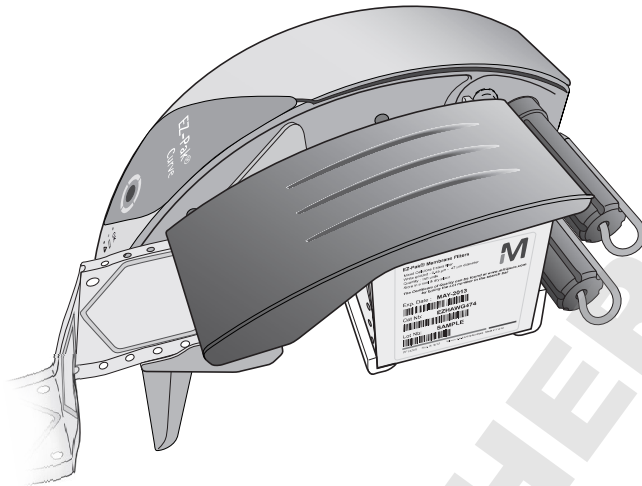

7. Retirer les épingles des enrouleurs pour film plastique et papier.

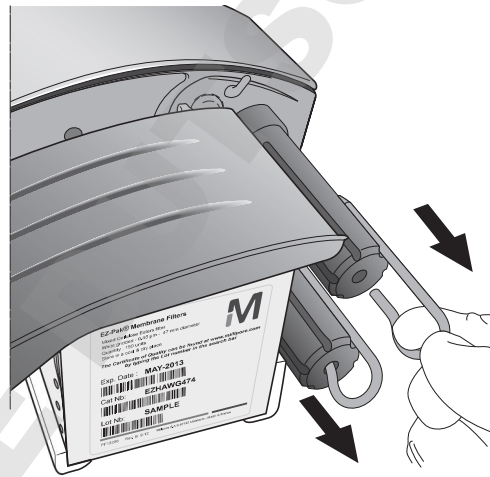

8. Séparer le film plastique transparent du papier de support des premières cellules qui sont sorties du distributeur.

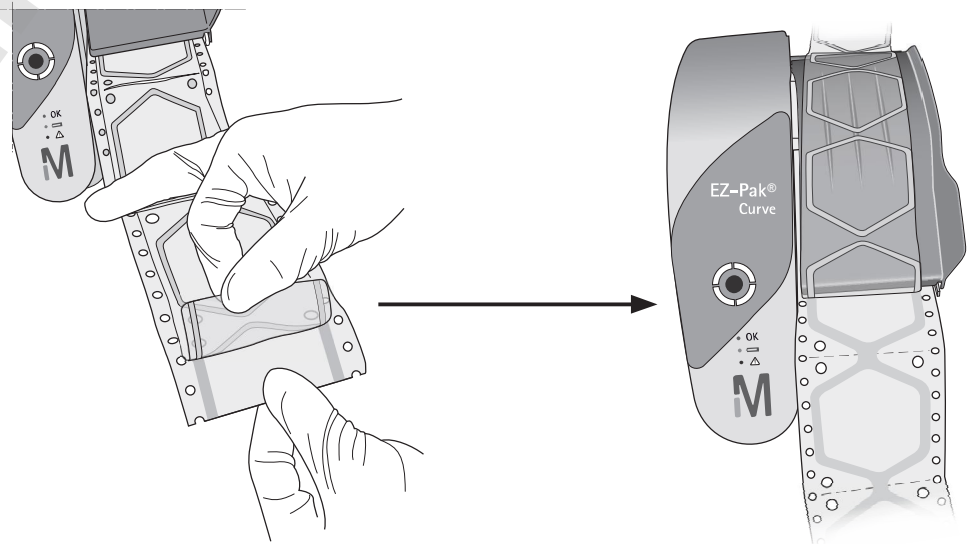

- Placer l'extrémité du film plastique sous l'enrouleur pour film plastique.

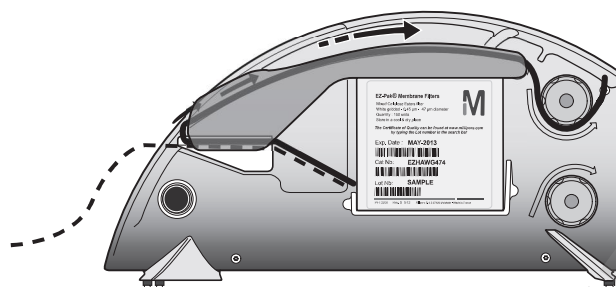

REMARQUE

Se référer aux flèches sur le distributeur pour le placement du film et du papier de support sur les enrouleurs.

- Placer la partie longue de l'épingle dans une des rainures de l'enrouleur pour film plastique afin de maintenir le film contre l'enrouleur.

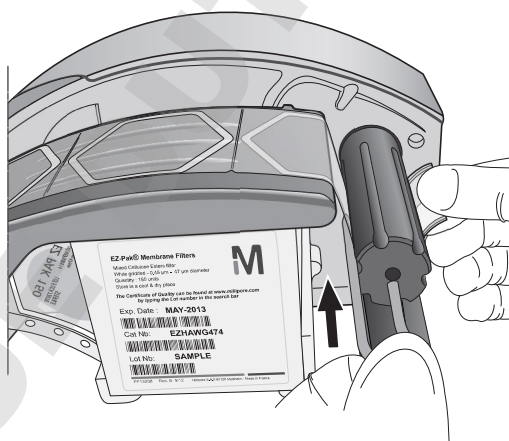

- Sécuriser le film en poussant la partie courte de l'épingle dans l'enrouleur pour film plastique jusqu'à la butée.

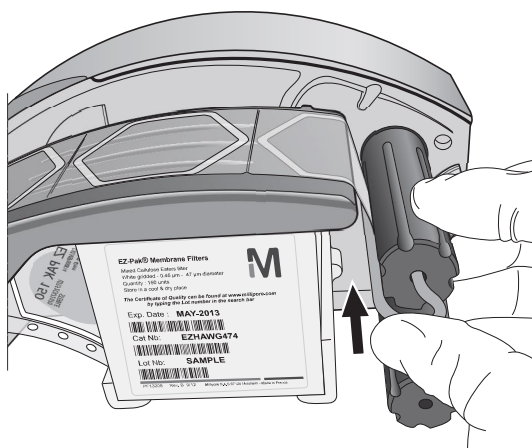

12. Placer le papier de support au-dessus de l'enrouleur pour papier.

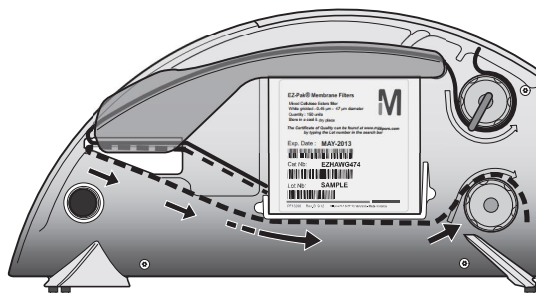

REMARQUE

Se référer aux flèches sur le distributeur pour le placement du film et du papier de support sur les enrouleurs.

13. Maintenir le papier de support contre l'enrouleur pour papier en plaçant la partie longue de l'épingle dans une des rainures de l'enrouleur pour papier.

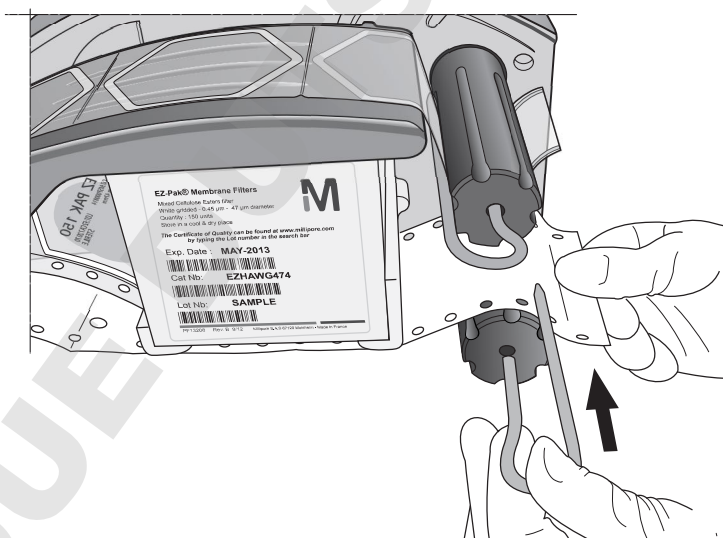

14. Sécuriser le papier de support en poussant la partie courte de l'épingle dans l'enrouleur pour papier jusqu'à la butée.

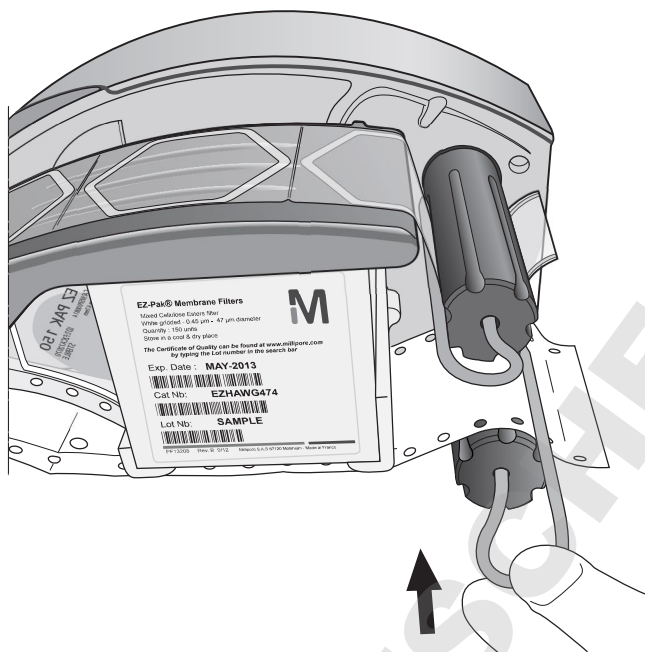

15. Placer le distributeur sur le plan de travail.
16. Mettre le distributeur sous tension en mettant l'interrupteur général en position |.

Le distributeur est prêt à l'emploi.

Utilisation du distributeur EZ-Pak® Curve

1. Mettre l'interrupteur général en position | pour mettre le distributeur sous tension.
2. Pour distribuer une membrane, passer la main devant le capteur de distribution de membrane jusqu'à ce qu'une membrane soit libérée par le distributeur.



REMARQUE

Les premières cellules d'une nouvelle recharge de membranes sont vides. Répéter cette étape jusqu'à ce qu'une membrane soit libérée.

REMARQUE

Si le distributeur EZ-Pak® Curve demeure inactif pendant dix minutes, il entre en mode veille et le témoin lumineux vert se met à clignoter. Pour réactiver le distributeur, passer la main devant le capteur de distribution de la membrane jusqu'à ce qu'une cellule soit libérée par le distributeur.

REMARQUE

Sur le modèle alimenté par batterie rechargeable, lorsque le témoin lumineux jaune s'allume, il est encore possible de distribuer jusqu'à 750 membranes.

3. La membrane est distribuée et maintenue en place dans la cellule partiellement ouverte.

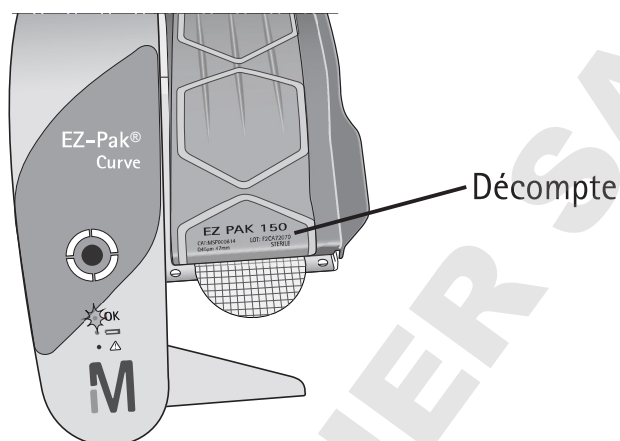

REMARQUE

Le décompte imprimé sur le film plastique indique le nombre de membranes qui restent dans la recharge.

4. À l'aide d'une pince, retirer la membrane en la tirant horizontalement hors de la cellule.

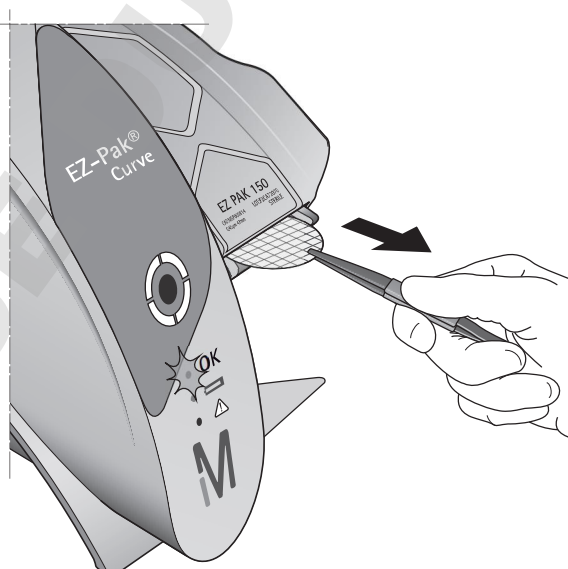

5. Placer la membrane sur un support Microfil® ou autre support de filtration.
6. Après distribution de la dernière membrane d'une recharge, retirer des enrouleurs les épingles et les rouleaux de papier de support et de film plastique usagés, ainsi que la recharge vide.

REMARQUE

À la fin de la journée, ou si le distributeur EZ-Pak® Curve n'est pas utilisé pendant une longue période, mettre l'interrupteur en position 0 pour éteindre le distributeur.

Ajustement de l'exposition de la membrane (option)

L'exposition de la membrane peut être accrue d'environ 10 mm par rapport à la valeur nominale.

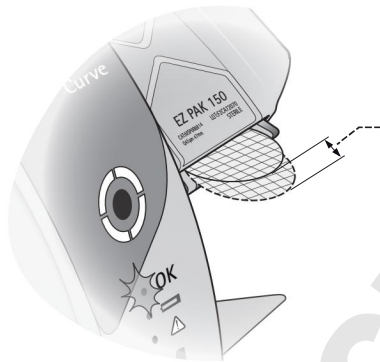

1. S'assurer que le distributeur est bien éteint.
2. Utiliser le tournevis fourni avec le distributeur pour retirer la vis qui maintient la plaque située à l'arrière du distributeur.

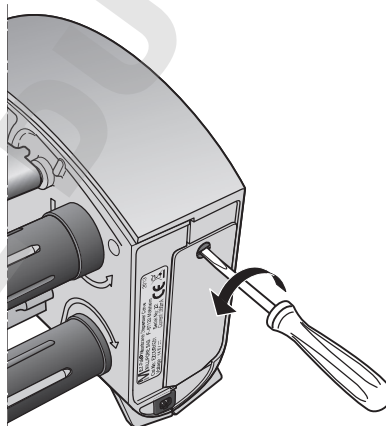

3. Retirer la plaque.
- Pour le modèle alimenté par C.A., passer à l'étape 5.
4. Retirer la batterie de son logement.

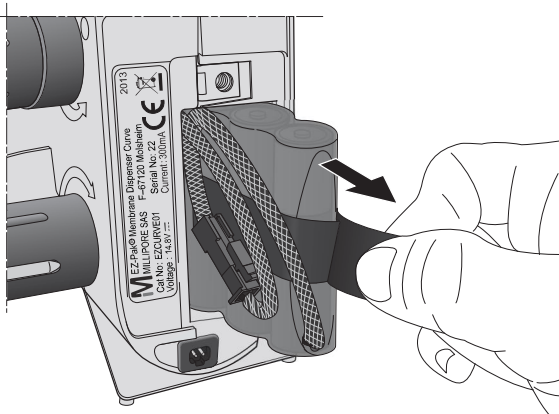

- Utiliser le tournevis fourni avec le distributeur pour faire légèrement tourner la vis de réglage dans le sens des aiguilles d'une montre pour augmenter l'exposition de la membrane.

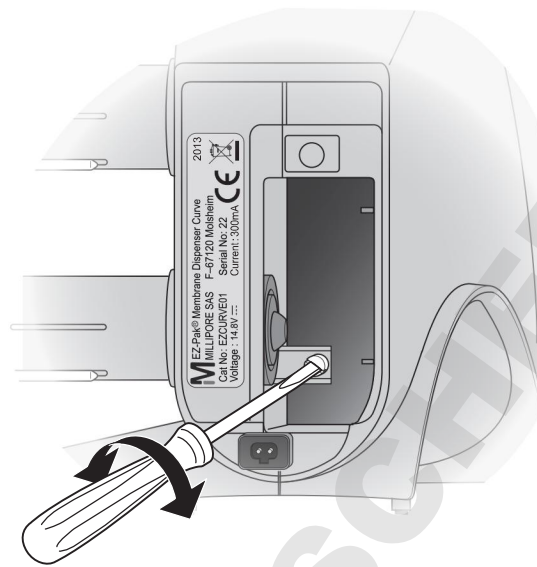

- Mettre l'interrupteur général en position | pour mettre le distributeur sous tension.
- Distribuer une membrane pour vérifier l'exposition de la membrane. (Cf. "Utiliser le distributeur EZ-Pak® Curve" de ce guide de l'utilisateur). Pour ajuster à nouveau l'exposition de la membrane, éteindre le distributeur et répéter l'étape cinq.

Pour le modèle alimenté par C.A., passer à l'étape 9.

- Remettre la batterie dans le distributeur.
- Remettre la plaque en place sur le distributeur et serrer la vis.

Entretien du distributeur EZ-Pak® Curve

1. Éteindre et débrancher le distributeur EZ-Pak® Curve de la prise de courant avant de le nettoyer.
2. Essuyer les surfaces externes du distributeur avec un chiffon non tissé humidifié avec un des produits figurant dans le tableau suivant.

REMARQUE

Ne pas pulvériser de produit de nettoyage, de solvant ou de produit abrasif à l'intérieur ou à l'extérieur du distributeur EZ-Pak® Curve, car ils risqueraient d'endommager le mécanisme.

	Produit nettoyant	Dilution validée
1	Éthanol (< 30 %)	Prêt à l'emploi
	Chlorure de didécyl diméthylammonium (< 1 %)	
	Propanol (< 1 %)	
	N-(3-aminopropyl)-N-dodécylpropane-1,3-diamine (< 1,5 %)	
2	Alcool isopropylique (70 %)	Prêt à l'emploi
3	Éthanol (70%)	Prêt à l'emploi
4	Hypochlorite de sodium	250 ppm
5	Acide peracétique (5 à 15 %)	2,5%
	Acide acétique (5 à 15 %)	
	Peroxyde d'hydrogène (15 à 30 %)	
6	Éthanol (25 à 50 %)	Prêt à l'emploi
	Chlorhydrate de Polyhexaméthylène Biguanide (PHMB) (< 2,5 %)	
	N-(3-aminopropyl)-N-dodécylpropane-1,3-diamine (< 2,5%)	
	Chlorure de didécyl diméthylammonium (< 1 %)	

Remplacement de la batterie

REMARQUE

Les instructions pour la batterie ne s'appliquent qu'au distributeur EZ-Pak® Curve alimenté par une batterie rechargeable.

1. Éteindre le distributeur EZ-Pak® Curve et débrancher le chargeur de batterie.
2. Utiliser le tournevis fourni avec le distributeur pour retirer la vis qui maintient la plaque située à l'arrière du distributeur.
3. Retirer la plaque.

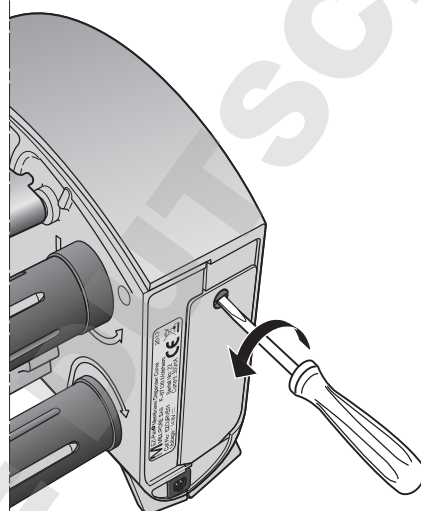

4. Retirer la batterie de son logement.

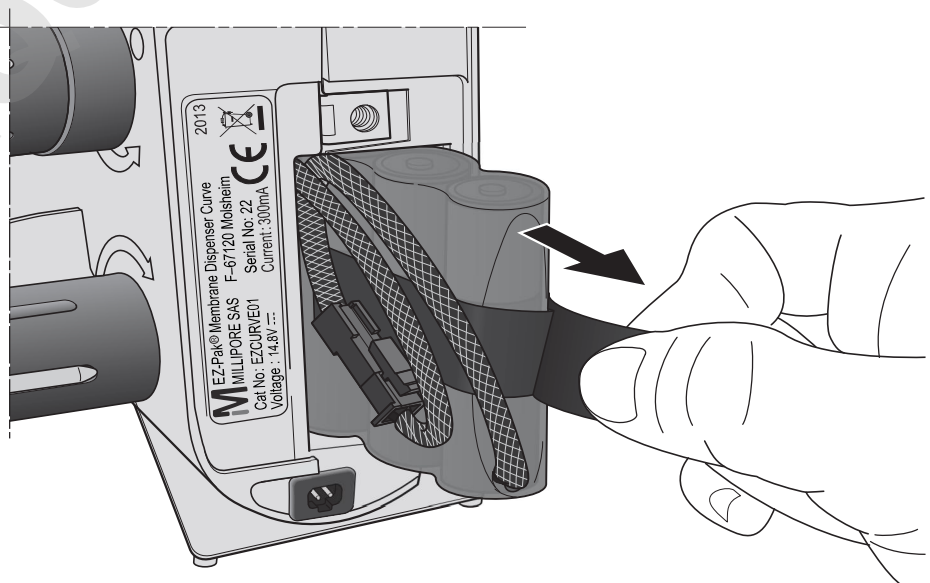

5. Pousser sur le clip du connecteur situé à l'extrémité du cordon pour débrancher la batterie du cordon.

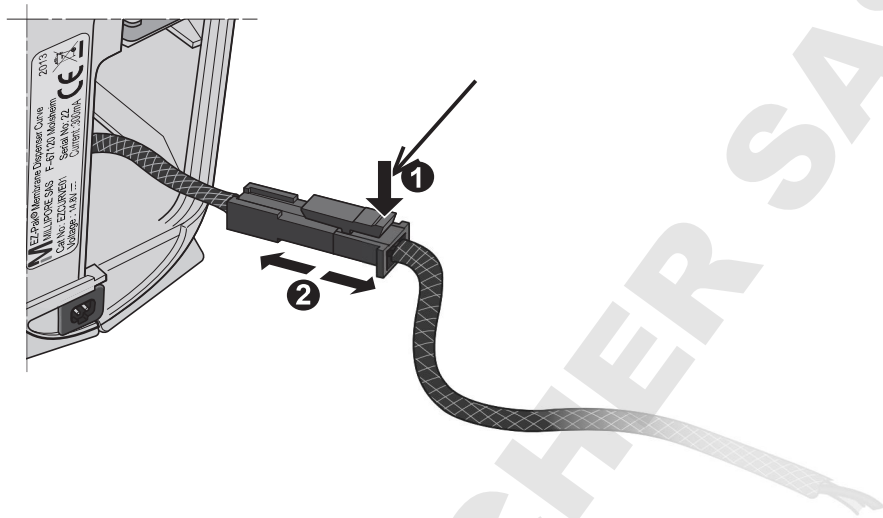

REMARQUE

Ne pas jeter la batterie avec les déchets standards. Se reporter aux réglementations en vigueur localement pour connaître les instructions appropriées pour son élimination.



6. Raccorder la nouvelle batterie (référence EZCURVBAT) au connecteur du cordon.
7. Remettre la batterie dans le distributeur.
8. Remettre la plaque en place sur le distributeur et serrer la vis.
9. Charger complètement la batterie avant sa première utilisation.

Défauts de fonctionnement

Problèmes génériques		
Symptôme	Cause possible	Solution
Le témoin lumineux vert est allumé, mais il ne se passe rien lorsqu'on passe la main devant le capteur de distribution.	La main est trop éloignée du capteur de distribution.	Passer la main plus près du capteur de distribution.
	Le capteur de distribution est sale.	Éteindre le distributeur. Nettoyer le capteur de distribution en utilisant un chiffon non tissé humidifié avec un des produits indiqués à la section "Entretien du distributeur EZ-Pak® Curve" de ce guide de l'utilisateur.
Le cycle de distribution démarre lorsque l'on passe la main devant le capteur de distribution, mais aucune membrane n'est libérée.	Aucune recharge de membranes n'est chargée dans le distributeur ou la recharge de membranes chargée dans le distributeur est vide.	Éteindre le distributeur. Retirer la recharge de membranes vide, le cas échéant, et mettre une recharge de membranes en place. Rallumer le distributeur.
	Les épingles n'entraînent pas correctement le film plastique et/ou le papier de support.	Éteindre le distributeur. Vérifier que le film plastique et/ou le papier de support sont correctement positionnés et sécurisés sur les enrouleurs. Rallumer le distributeur.
Plusieurs membranes sont libérées lorsqu'on passe la main devant le capteur de distribution.	Le système de détection des cellules de membrane est sale.	Éteindre le distributeur. Nettoyer le système de détection des cellules de membrane en utilisant un chiffon non tissé humidifié avec un des produits indiqués à la section "Entretien du distributeur EZ-Pak® Curve" de ce guide de l'utilisateur.
	La recharge de membranes n'est pas compatible avec le distributeur.	Vérifier que le logo "M" est bien présent sur l'étiquette de la recharge de membranes.
	La recharge de membranes n'est pas chargée correctement.	Vérifier que la recharge de membrane est bien chargée selon les instructions de la section "Mise en place d'une recharge de membranes dans le distributeur EZ-Pak® Curve" de ce guide de l'utilisateur.
Le témoin lumineux rouge est allumé.	Le distributeur est en mode de défaillance en raison d'un des symptômes figurant dans ce tableau.	Éteindre le distributeur. Résoudre le problème en fonction des instructions figurant dans ce tableau. Rallumer le distributeur.
	Le distributeur est en panne.	Contactez notre Service technique.

Problèmes spécifiques liés au distributeur alimenté par batterie rechargeable

Symptôme	Cause possible	Solution
L'interrupteur général est en position I (allumé), mais tous les témoins lumineux sont éteints.	La batterie est complètement déchargée.	Charger la batterie en connectant le distributeur à une source de courant.
Après un cycle de charge, la vie de la batterie est anormalement courte.	La batterie ne tient plus en charge.	Remplacer la batterie.
Le chargeur de batterie est en statut "erreur".	La batterie est hors service.	Remplacer la batterie.

Problèmes spécifiques liés au distributeur alimenté par C.A.

Symptôme	Cause possible	Solution
L'interrupteur général est en position I (allumé), mais tous les témoins lumineux sont éteints.	Le distributeur n'est pas branché au circuit électrique.	Brancher le distributeur au circuit électrique.

Si l'un des problèmes mentionnés persiste, nous contacter.

Guide d'achat

Description	Quantité	Référence
Distributeur de membranes EZ-Pak® Curve, alimenté par batterie au lithium-ion	1	EZCURVE01
Distributeur de membranes EZ-Pak® Curve, alimenté par C.A. uniquement (sans batterie)	1	EZCURVEAC

Pièces de rechange

Batterie au lithium-ion rechargeable	1	EZCURVBAT
Alimentation externe (pour le distributeur alimenté par C.A.)	1	EZCURVPOW
Alimentation externe/Chargeur pour le distributeur alimenté par une batterie	1	EZCURVCHA
Épingles pour enrouleurs	2	EZCURVCLI
Tournevis d'ajustement de l'exposition de la membrane	1	EZCURVSCR

Consommables

Membranes EZ-Pak® (4 recharges, contenant chacune 150 membranes)

Membranes EZ-Pak®, 0,45 µm, blanches, quadrillées, 47 mm de diamètre	600	EZHAWG474
Membranes EZ-Pak®, 0,45 µm, noires, quadrillées, 47 mm de diamètre	600	MSP000814
Membranes EZ-Pak®, 0,45 µm, vertes, quadrillées, 47 mm de diamètre	600	EZHAGG474
Membranes EZ-Pak®, 0,45 µm, blanches, quadrillées, 50 mm de diamètre	600	EZHAWG504
Membranes EZ-Pak®, 0,45 µm, noires, quadrillées, 50 mm de diamètre	600	EZHABG504
Membranes EZ-Pak®, 0,45 µm, vertes, quadrillées, 50 mm de diamètre	600	EZHAGG504
Membranes EZ-Pak®, 0,8 µm, noires, quadrillées, 47 mm de diamètre	600	EZAABG474
Membranes EZ-Pak®, 0,8 µm, blanches, quadrillées, 47 mm de diamètre	600	EZAAWG474
Membranes EZ-Pak®, 0,7 µm, blanches, quadrillées, 47 mm de diamètre	600	EZH CWG474
Membranes EZ-Pak®, 0,22 µm, blanches, quadrillées, 47 mm de diamètre	600	EZGSWG474

Membranes EZ-Pak® (150 membranes avec 150 entonnoirs Microfil®)		
Entonnoirs Microfil® de 100 ml et membranes EZ-Pak®, 0,45 µm, blanches, quadrillées, 47 mm de diamètre	150	MZHAWG101
Entonnoirs Microfil® de 250 ml et membranes EZ-Pak®, 0,45 µm, blanches, quadrillées, 47 mm de diamètre	150	MZHAWG251
Entonnoirs Microfil® de 100 ml et membranes EZ-Pak®, 0,45 µm, noires, quadrillées, 47 mm de diamètre	150	MZHABG101
Entonnoirs Microfil® de 250 ml et membranes EZ-Pak®, 0,45 µm, noires, quadrillées, 47 mm de diamètre	150	MZHABG251
Entonnoirs Microfil® de 100 ml et membranes EZ-Pak®, 0,8 µm, blanches, quadrillées, 47 mm de diamètre	150	MZAAWG101
Entonnoirs Microfil® de 250 ml et membranes EZ-Pak®, 0,8 µm, blanches, quadrillées, 47 mm de diamètre	150	MZAAWG251
Entonnoirs Microfil® de 100 ml et membranes EZ-Pak®, 0,8 µm, noires, quadrillées, 47 mm de diamètre	150	MZAABG101
Entonnoirs Microfil® de 250 ml et membranes EZ-Pak®, 0,22 µm, blanches, quadrillées, 47 mm de diamètre	150	MZGSWG101

Produits apparentés

Pompe EZ-Stream™	1	EZSTREAM1
Pince à bouts plats	3	XX6200006P
Rampe EZ-Fit™, 1 poste pour entonnoirs Microfil® et membranes	1	EZFITMIC01
Rampe EZ-Fit™, 3 postes pour entonnoirs Microfil® et membranes	1	EZFITMIC03
Rampe EZ-Fit™, 6 postes pour entonnoirs Microfil® et membranes	1	EZFITMIC06

Symboles référencés



Conformément à la directive de l'Union européenne 2012/19/CE sur les Déchets d'Équipements Électriques et Électroniques (DEEE), la présence de ce logo sur le produit indique qu'il ne devrait pas être jeté dans le flux de déchets normal, mais collecté séparément.

Veillez consulter la page www.millipore/weee pour obtenir de plus amples informations sur la façon d'assurer un traitement adéquat du produit en fonction de votre pays.



La présence de ce logo sur le produit atteste de la conformité du distributeur EZ-Pak® avec les directives de l'Union européenne suivantes :

- Compatibilité électromagnétique 2004/108/CE
- Directive basse tension 2006/95/CE
- Limitation de l'utilisation de certaines substances dangereuses dans les équipements électriques et électroniques (RoHS) 2011/65/CE

DOMINIQUE DUTSCHER SAS

Garantie

La garantie applicable pour les produits mentionnés dans cette publication peut être consultée sur Internet à l'adresse : www.millipore.com/ec/cp3/terms (sous les "Conditions générales de ventes" qui s'appliquent à votre transaction).

Assistance technique

Pour de plus amples informations, consulter www.millipore.com/techservice



Millipore, EZ-Pak et Microfil sont des marques déposées de Merck KGaA, Darmstadt, Allemagne.

La marque M, EZ-Stream et EZ-Fit sont des marques de Merck KGaA, Darmstadt, Allemagne.

© 2012 Merck KGaA, Darmstadt, Allemagne. Tous droits réservés.

PF16413FR Rév. B 08/2013